

PATRIMONIUL **UNESCO** din România

Coordonator: Adriana Scripcariu



Școala Agatoniu
2019

Coperta 1 și 4: Detaliu dintr-o țesătură din satul Căldăraru, com.Brănești, Județul Ilfov, sfârșitul secolului al XIX-lea. Colecția Muzeului Național al Țăranului Român.

© Toate drepturile asupra acestui material aparțin Asociației Gaspar, Baltasar & Melchior/Școala de la Piscu și Editurii Școala Agatonia. Reproducerea textelor este permisă doar cu acordul scris al autorilor. Drepturile asupra imaginilor aparțin fotografiilor și instituțiilor menționate, utilizarea acestora fără acordul proprietarilor fiind interzisă.

Elevi din Ilfov pentru Patrimoniul Cultural – program educațional

Sub patronajul Comisiei Naționale a României pentru UNESCO

Dragi elevi, dragi profesori, dragi ilfoveni iubitori ai culturii,

Fiecare județ are specificul și valorile sale culturale, iar cunoașterea este cea care ne deschide ușa către aceste frumuseți. Punând la oală județul lângă județ, vă invităm în cele ce urmează la o călătorie printre cele mai renumite frumuseți ale României. Sunt acele comori vechi, care trebuie cunoscute, înțelese și iubite, căci doar prin oameni vor rămâne vii și pe mai departe. Sunt monumente istorice, obiceiuri, tradiții strămoșești și situri naturale, răspândite de-a lungul și de-a latul țării. Sunt acele obiective pe care străinii le caută primele, atunci când doresc să descopere România și să înțeleagă istoria și felul de a fi al locuitorilor ei. Cu atât mai mult noi, cetățenii României, suntem datori să le cunoaștem, să le ducem vestea și să le protejăm cu căldura afecțiunii noastre. Veți găsi în paginile ce urmează informații succinte, ilustrate bogat. Ne dorim să fie pentru voi un imbold spre căutare și preocupare pentru patrimoniul României. Și voi puteți deveni ambasadori ai frumuseților din România și poate astfel, generațiile care vor urma vor fi mai conștiente de aceste valori și le vor îngriji mai bine.

Cărticica de față a fost tipărită prima dată în anul 2015 și a ajuns până acum în mâinile multor școlari și liceeni. De atunci, a fost revizuită și dată din nou tiparului, în fiecare an. Pentru anul 2018, Centenarul Marii Uniri, ne-am propus o ediție omagială, în care să vorbim pe cât posibil și de românii care, prin vitregia istoriei, au rămas în afara granițelor de azi ale țării. Ne referim aici la teritoriile istorice ale României din 1918: Basarabia și Bucovina de Nord, cu care, da, fiind de-un neam, împărtășim obiceiuri și capitale de istorie comune. Ediția actuală, dedicată vouă, elevi și profesori ilfoveni, reia ediția omagială realizată în 2018.

Pentru o lectură mai plăcută și mai aplicată, privește cu atenție hărțile din interiorul copertilor, călătorește mai departe pe internet, pe site-urile propuse, cercetează cu de-amănuntul imaginile și încearcă-ți cunoștințele în jocul de cuvinte de la final! Iar în timpul ce va urma, propune-ți să (re)vezi cu ochii tăi, pe viu, monumentele istorice, obiceiurile, tradițiile și siturile naturale cele mai renumite din România. Ar fi doar un început de recunoaștere, căci în umbra acestor locuri celebre stau nenumărate alte situri, unele mai îngrijite, altele în paragină. Doar prețuindu-le, vei putea simți istoria din care faci parte. Să învățăm din experiența înaintașilor, să cunoaștem istoria așa cum a fost și să cultivăm partea ei luminoasă, cea care, prin frumusețea spirituală, a biruit timpul!



p.8 | 6 cetăți dacice
din Munții Orăștiei

p.12 | 7 sate cu biserici fortificate
din Transilvania



p.18 | 8 biserici pictate
în exterior din Bucovina

p.24 | Centrul istoric
al orașului Sighișoara



p.28 | Mănăstirea Hurezi



p.32 | 8 biserici de lemn
din Maramureș



p.36 | Reședința mitropoliților
Bucovinei și Dalmației



p.40 | Doina



p.44 | Jocul fecioresc



p.48 | Colindatul în ceată
bărbătească



p.52 | Tradiția Mărțișorului



p.56 | Călușul



p.60 | Meșteșugul ceramicii
de Horezu



p.64 | Tehnici tradiționale
de realizare a scoarței

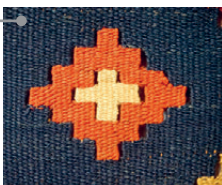

p.68 | Delta Dunării



p.72 | Păduri seculare de fag
din Carpați

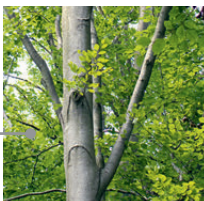

p.76 | Geoparcul Dinozaurilor
Țara Hațegului



6 Ce este UNESCO?



United Nations
Educational, Scientific and
Cultural Organization

Organizația Națiunilor Unite pentru Educație, Știință și Cultură

UNESCO a fost înființată la sfârșitul anului 1945, puțin după terminarea celui de-al Doilea Război Mondial. Lumea fusese puternic zdruncinată și cuprinsă de o imensă tragedie. Reprezentanții a 20 de state au întemeiat atunci acest for internațional prin care își propuneau să lupte împreună pentru îmbunătățirea educației, sprijinirea cunoașterii interculturale, cultivarea spiritului uman, ca premise ale construirii și menținerii păcii în lume. Convingerea lor a fost aceasta: cunoașterea profundă poate fi o punte de înțelegere între oameni și între națiuni. Una dintre căile de a spori cunoașterea reciprocă a popoarelor este apropierea de patrimoniul lor cultural și natural. Ce are fiecare țară mai de preț? Creațiile spirituale și frumusețile naturale. UNESCO și-a propus să sprijine protejarea patrimoniului universal. Astfel, din fiecare țară au fost desemnate câteva obiective – culturale și naturale –, considerate a fi cele mai reprezentative, spectaculoase și bine conservate și, care, împreună, alcătuiesc o mare colecție: Patrimoniul umanității. Colecția aceasta este în continuă creștere. Fiecare țară membră propune anumite obiective din patrimoniul propriu și alcătuiește un dosar prin care argumentează alegerea făcută.

Există 10 criterii dintre care măcar unul trebuie întrunit de fiecare obiectiv din Lista Patrimoniului Mondial.

Annual are loc o adunare specială a statelor membre UNESCO, în cadrul căreia sunt dezbătute noile propuneri și acceptate parte dintre acestea. Siturile UNESCO beneficiază de protecție națională sporită, sunt uneori restaurate din finanțări internaționale, sunt promovate în circuitele turistice, studiate mai îndeaproape și făcute cunoscute prin scrieri și arhive de imagini. Din obiective de interes local sau național acestea devin obiective de interes mondial.

În prezent, 195 de state ale lumii sunt membre UNESCO. La începutul anului 2018, lista patrimoniului mondial conținea 1 073 de obiective de patrimoniu cultural material imobil și patrimoniu natural, răspândite în 167 de țări. Dintre acestea, 8 se află în România.

România a intrat în UNESCO în anul 1956. Primul Secretar General al Comisiei Naționale a României pentru UNESCO a fost Tudor Vianu, devenit apoi ambasador al României la UNESCO. Acestuia i-au urmat, în calitate de ambasadori, și alte personalități ale culturii românești precum Dan Hăulică, Eugen Mihăescu, Andrei Magheru, Nicolae Manolescu, Adrian Cioroianu (în prezent). România începe înscrierile pe lista patrimoniului mondial UNESCO doar după 1990. În mandatul istoricului de artă Dan Hăulică (1990-2001), intră în UNESCO 7 din cele 8 obiective de patrimoniu cultural material și patrimoniu natural înscrise până în prezent.

În anul 2003, UNESCO a hotărât să inițieze o nouă colecție, dedicată patrimoniului imaterial. Unele dintre aceste obiective sunt transfrontaliere, fiind tradiții care se regăsesc pe teritoriul mai multor țări, învecinate. În perioada 2008-2017, au fost înscrise 470 de obiective din 117 țări, între care 7 din România. În anul 2015, a fost adoptat Programul UNESCO pentru Geoștiințe și Geoparcuri. În România se află, deocamdată, un astfel de geoparc internațional.

Avem, așadar, 15 obiective de patrimoniu cultural - material și imaterial - și patrimoniu natural, cărora se adaugă un Geoparc Internațional. Valoarea acestora a fost unanim recunoscută de întreaga omenitate prin reprezentanții ei la UNESCO.

Pentru că în anul 2018 România sărbătorește împlinirea a 100 de ani de la Marea Unire, am inclus, cu titlu omagial, și un obiectiv ridicat de români la Cernăuți – Bucovina de Nord, fost teritoriu românesc, actualmente aparținând Ucrainei. Am acoperit astfel, cu cercetarea, toate obiectivele UNESCO de pe teritoriul României din decembrie 1918, aflate astăzi în România, Republica Moldova și Ucraina.

Tu le cunoști?

Criteriile de selecție pentru lista patrimoniului mondial UNESCO

I Să reprezinte o capodoperă a creativității umane.

II Să înfățișeze un exemplu important de circulație a valorilor umane într-o anumită epocă ori arie culturală, prin elemente de dezvoltare a arhitecturii sau tehnologiei, arte monumentale, proiecte urbane sau design peisagistic.

III Să reprezinte o mărturie unică sau cel puțin ieșită din comun a unei culturi tradiționale, a unei civilizații în viață sau dispărută.

IV Să fie un exemplu ieșit din comun al unui tip de construcție, ansamblu arhitectural sau tehnologic sau peisaj care să ilustreze un stadiu semnificativ al istoriei omenirii.

V Să fie un exemplu ieșit din comun de așezare umană, pe uscat sau pe mare, care este reprezentativă pentru una sau mai multe culturi, sau de interacțiune a omului cu mediul înconjurător, în special, când acesta din urmă a devenit vulnerabil, sub impactul unei schimbări ireversibile.

VI Să fie asociat în mod direct și concret cu evenimente sau tradiții vii, cu idei sau credințe, cu opere literare sau de artă cu valoare universală, ieșită din comun (comisia consideră că acest criteriu ar trebui să fie aplicat de preferință în asociere cu alte criterii).

VII Să cuprindă fenomene naturale excepționale sau zone de o deosebită frumusețe naturală și cu importanță estetică ieșită din comun.

VIII Să fie exemple remarcabile pentru stadii majore ale istoriei planetare, incluzând urme de viață, procese geologice în desfășurare, semnificative pentru dezvoltarea formelor de relief sau trăsături geomorfice sau fiziografice deosebite.

IX Să fie exemple remarcabile ale unor procese ecologice sau biologice în evoluție și ale dezvoltării unor ecosisteme și grupuri de plante și animale în mediul terestru, de apă dulce, marin sau de rivieră.

X Să cuprindă cele mai importante și semnificative habitate naturale pentru conservarea *in situ* a biodiversității, incluzând specii pe cale de dispariție, de o valoare ieșită din comun din perspectiva științei sau a protecției și conservării naturii.

Aici găsești toate obiectivele UNESCO din lume, cu imagini și mici filme de prezentare. Ia-le la rând, e o desfătare!



Află mai mult aici

Cetățile dacice din Munții Orăștiei

Ce sunt: **ruine ale unor cetăți antice**

Când: **sec. II î.Hr. - I d.Hr.**

Unde: **jud. Hunedoara**

Criterii UNESCO: **II, III, IV**



Sarmizegetusa Regia



Cetățile din Munții Orăștiei sunt o mărturie a epocii de glorie a civilizației dacice. Ruine de turnuri, sanctuare, ziduri de apărare, unele dezgolate, altele înierbate sunt cuprinse pe o suprafață de 150 km², într-o zonă muntoasă, aparent neprielnică locuirii. Cetățile formau un scut de apărare al capitalei spirituale și politice a regatului dac, Sarmizegetusa Regia (1200 m altitudine). Privind ruinele de azi, este aproape imposibil să îți imaginezi viața de odinioară. În jurul celui mai însemnat loc politic dar și sacru al dacilor, locuitorii erau numeroși: conducători militari, nobili, preoți, dar și mulți meșteșugari și mână de lucru, gata să asigure cele necesare mai marilor cetăți. În ciuda cercetărilor aproape anuale din ultimul secol, situl rămâne puțin cunoscut, multe zone fiind încă neexplorate.

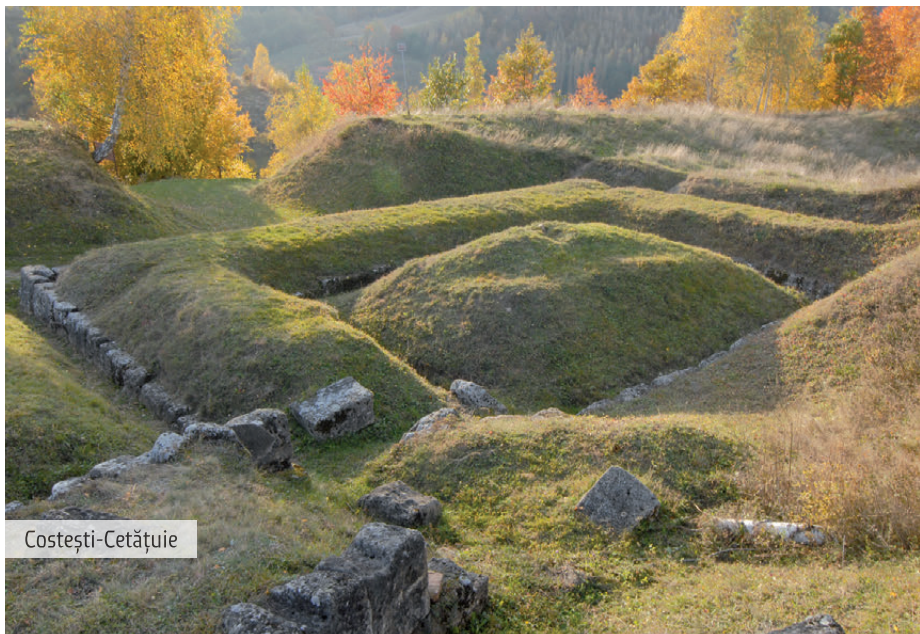

Costești-Cetățuie



Parte din construcțiile din Munții Orăștiei sunt realizate în tehnica numită Murus Dacicus. Este un tip de zidărie devenit specific în ciuda faptului că nu este într-un tot original. Fețele zidului – interior și exterior – sunt ridicate din lespezi de piatră finisate. Între ele se turna o umplutură bine bătută din pietriș, spărtură de piatră și lut. Fețele de piatră erau legate între ele cu bârne de lemn cioplite la capete și așezate în lăcașuri tăiate în corpul lespezilor. Zidurile aveau până la 3 m lățime și puteau ajunge la peste 10 m înălțime.

Iată o porțiune de drum, pavat cu plăci de piatră, care duce la Sarmizegetusa Regia. În ciuda peisajului sălbatic și a altitudinii, citadela dacilor era în rând cu alte centre ale civilizației antice, având drumuri amenajate, sisteme de captare a apei pe conducte de ceramică îngropate, cisterne, sisteme de decantare a apei și de păstrare și conservare a alimentelor. Este limpede că dacii nu erau izolați în munții lor, că erau la curent cu tehnologia grecilor și chiar a romanilor, pe care le îmbinau cu concepția lor simplă și frustă asupra construcțiilor.



Sarmizegetusa Regia

Reconstituirea parțială a marelui templu circular, realizată în anii '80 ai secolului trecut, s-a împământănit ca imagine emblematică a Sarmizegetusei Regia. Este însă o viziune enigmatică care poate deruta. Sanctuarele dacice erau uneori înconjurate de incinte din stâlpi de piatră înfipti în pământ. Templul propriu-zis era însă, în acest caz, o construcție circulară din lemn, tencuită cu pământ. Arheologii au descoperit amprentele bărnelor ce formau pereții acestuia. Diferența de dimensiune a stâlpilor din reconstituire arată posibile înălțimi ale pereților din bărne. Această informație ridică semne de întrebare asupra imaginii emblemă a sitului.



Sarmizegetusa Regia

Soarele de andezit a fost un altar deschis, folosit se pare și pentru măsurători astronomice. În zona sacră a Sarmizegetusei Regia au fost descoperite urmele a 7 sanctuare, fapt care trimite către ipoteza unei credințe politeiste la daci.



Sarmizegetusa Regia

Templul mare de calcar era o clădire ce se sprijinea pe coloane de lemn proptite pe bazele rotunde de piatră, vizibile și astăzi.

La Costești-Cetățuie se păstrează baza unui turn-locuință și o parte din scara monumentală care ducea spre intrare. În legătură cu acesta poate sta mormântul unui nobil, descoperit în aceeași zonă.



Costești-Cetățuie



La sfârșitul secolului I, d.Hr, urcă pe tronul Daciei Decebal, un rege tânăr și extrem de abil. Decebal acceptă greu autoritatea pe care Imperiul Roman voia să o manifeste, iar împăratul Traian, își dădu seama, la rândul lui, că Dacia trebuia neapărat supusă. Motivele erau atât politice cât și economice, căci romanii știau că munții Transilvaniei erau foarte bogăți în aur, iar o pradă bogată de război ar fi prins bine visteriei de la Roma. Au fost necesare 2 campanii militare, cu eforturi uriașe din partea Romei pentru a-i supune pe daci. În 106, Cetățile din Munții Orăștiei erau asediate și înfrânte, Decebal mort, iar Dacia își începea istoria de provincie romană care avea să fie puntea către o nouă etapă a istoriei. Și prada adusă din Dacia a fost pe măsură: cantități uriașe de aur, prizonieri și alte trofee. Roma a fost în sărbătoare 123 de zile, 1 an s-a oprit perceperea impozitelor, iar împăratul a început ridicarea unui mare for, un loc de întâlnire publică, comerț, biblioteci și altele, la care s-a lucrat 10 ani, cu prizonieri de război.

Epoca de glorie a cetăților din Munții Orăștiei s-a sfârșit odată cu supunerea Daciei de către romani, asaltul Sarmizegetusei Regia fiind momentul decisiv. Columna lui Traian de la Roma, a cărei copie fidelă se află desfășurată la Muzeul Național de Istorie a României, prezintă în amănunt istoria războaielor dacice. Putem surprinde pe alocuri imagini sculptate ale cetăților, dar mai ales filmul viu al luptelor crâncene.



Sate cu biserici fortificate din Transilvania



Ce sunt: **sate care au în centrul lor o biserică fortificată**

Cine: **sașii (6) și secuii (1 - Dârjiu)**

Când: **sec. XIII-XVII**

Unde: **jud. Alba, jud. Mureș, jud. Brașov, jud. Sibiu, jud. Harghita**

Criterii UNESCO: **IV**



Înnobilând peisajul cu pecetea unei istorii de multe secole, bisericile fortificate și peisajele construite ce le înconjoară ne invită la adevărate călătorii într-un timp istoric. Explorarea vechilor așezări poate fi o experiență inedită și palpitantă. Și aceasta pentru că învățând să înțelegi limbajul pietrelor, al lemnului, al picturilor și al inscripțiilor vechi, vei afla despre vremurile de demult și despre cei care le-au dat viață.





Valea Viilor/Wurmloch



Cine sunt sașii? Pe la mijlocul veacului al XII-lea, parte din pământul Transilvaniei era sub stăpânirea regilor unguri. Pentru a-și întări paza hotarelor în lăuntru Carpaților, craii au hotărât să se servească de o populație străină. Aceștia au fost sașii, aduși la noi din Germania, Belgia și Luxemburgul de azi. De-a lungul a peste 100 de ani, au venit în valuri succesive, s-au stabilit și au prins rădăcini. În unele locuri au fost fondatori de sate și orașe, în altele s-au alăturat unor așezări deja întemeiate de români. Au fost foarte harnici, iubitori de învățătură, gospodari și credincioși. Mai multe veacuri au fost o forță administrativă, culturală și politică. În secolul al XX-lea, sub presiunea regimului comunist, cei mai mulți dintre sași au cerut azil politic în Germania. Astăzi, satele lor, odinioară prospere și viguroase, sunt în parte părăsite sau preluate de români și de rromi.

Cine sunt secuii? O populație trimisă de regii unguri să colonizeze și să apere granița de răsărit a Transilvaniei. Originile secuilor nu sunt pe deplin lămurite de istorici. Ei vorbesc o limbă înrudită cu maghiara și locuiesc concentrat în județele Harghita și Covasna.



Câlnic/Kelling

Ne-au rămas de la coloniștii Transilvaniei peste 150 de așezări istorice, cu monumente de arhitectură. Unele sunt restaurate și îngrijite, altele sunt în paragină. Dintre acestea 7 au fost recunoscute în patrimoniul umanității: cele mai spectaculoase și bine conservate, înviorate azi prin munca restauratorilor. Cea mai importantă clădire în satele săsești era biserica. În jurul ei se ordona viața comunității.

Cum s-au născut bisericile fortificate? La nici o sută de ani de la venirea sașilor, Transilvania a fost lovită de o mare năvălire a tătarilor. După alt secol și jumătate, a supraviețuit atacurilor repetate ale turcilor. Pentru atacatori, Transilvania era poarta spre Europa. După ce unele dintre sate au fost trecute prin foc și sabie, sașii au început să plănuiască o strategie de apărare prin fortificarea bisericilor. Aveau nevoie de un loc care să poată aduna, la nevoie, toată suflarea satului, cu tot ce avea de preț, începând cu biserica. Unele biserici au fost reclădite, fiind gândite de astă dată și pentru luptă, cu turnuri puternice, guri de tragere și drumuri de strajă. De la sași s-au inspirat și unele comunități secuiești. În cazul unui asediu, în interiorul cetății, toți sătenii puteau rezista. Cu toate că au fost create pentru a împlini aceleași nevoi ale diferitelor obști, bisericile cetate au o mare diversitate de forme și soluții de construire, fiecare putând oferi o imagine particulară. Ele au fost și au rămas simbolul și mândria acestor sate.

Sașii au fost la început catolici. Apoi, în secolul al XVI-lea, au devenit luterani. De aceea, reperul lor de construcție bisericească se află în Europa occidentală: Romanic -> Gotic -> Renaștere -> Baroc -> Neoclasic. Majoritatea bisericilor fortificate au fost ridicate în etape succesive, care pot fi observate și azi. La început, bisericile au fost pictate în interior, apoi, odată cu reforma religioasă, icoanele au fost acoperite cu var.



Biertan/Birchalm

Bisericile fortificate au fost gândite ca locuri strategice pentru comunitate. Se aflau în centrul vieții sătești, spirituale, dar și administrative. Iată turnul bisericii din Saschiz, prevăzut cu guri de tragere, dar și cu ceasul satului, care anunța orele, zi și noaptea.



Saschiz/Kiesd

În unele locuri, în interior, la adăpostul zidurilor erau mici încăperi, câte una pentru fiecare familie din sat. În cetate funcționa și școala, ale cărei cursuri nu se întrerupeau nici în caz de asediu.



Prejmer/Tartlau

Prejmer. Un zid de netrecut. Era prima cetate pe care prădătorii o întâlneau, după ce treceau munții prin pasul Buzăului. Zidul din jurul bisericii e de formă rotundă, gros la bază de 5 m și înalt de 12 m. Cetatea era apărată și de un șanț cu apă.



Prejmer/Tartlau

Când sașii întemeiau o localitate, primul loc stabilit era cel al bisericii, așezată, de obicei, pe o înălțime. Pornind de la acest reper se configurau ulițele cu case construite ordonat, umăr la umăr, formând ele însă un zid de apărare. În spatele curților parcelate egal, spațiile de locuit se închideau cu șuri puternice, zidite cu piatră.



Viscri/Deutsch-Weisskirch



Biertan/Birihalm

Află mai mult aici





Viscri/Deutsch-Weisskirch

Instrumentul care acompaniază serviciul religios la sași este orga. Aceasta face ca în Transilvania, prin bisericile săsești, să se păstreze o mare colecție de orgi medievale *in situ*.



Dârjiu/Dersz

Iată un exemplu de pictură, în stil gotic, din vremurile dintâi ale bisericilor fortificate. În mai multe locuri se păstrează fragmente, ilustrând vieți ale sfinților. Pe alocuri, restauratorii au putut aduce la lumină, de sub stratul de var, ansambluri întregi. După secolul al XVI-lea și până în zilele noastre însă culoarea interioarelor este dată de mobilierul de lemn pictat cu flori, motive geometrice și semne ale diferitelor bresle de meșteșugari.



Hălchiu/Heldsdorf

Iată o lespede de mormânt sculptată și pictată. A fi înmormântat în biserică era un privilegiu pe care comunitatea îl rezerva celor mai însemnați membri, cei a căror memorie o doreau vie peste secole. Aceștia au fost, de obicei, preoți, primari sau persoane care au făcut mult bine semenilor și au dăruit generos pentru sfântul lăcaș. Privind astăzi aceste pietre funerare putem afla și detalii despre viața sașilor de odinioară, bunăoară, cum arătau straiele lor cele mai festive.



Biertan/Birthalm



Biertan/Birthalm

În unele dintre bisericile fortificate există și colecții de covoare orientale, care înfrumusețează parapetele balcoanelor. Erau dăruite de membri mai înstăriți ai comunității, negustori care călătoreau spre Răsărit, sau le procurau din târguri. Spațiul bisericii era cel mai important loc al comunității. A-l împodobi era o adevărată onoare și un gest răsplătit de aprecierea consătenilor. Apoi, faima comunității depindea direct de cât de spectaculoasă era biserica fortificată, iar sașii se întreceau în încercarea de a-și face satul cât mai renumit.

Cele mai frumoase momente ale anului, cele de sărbătoare, se petreceau tot la adăpostul zidurilor bisericilor fortificate. Atunci, comunitatea se strângea cu mic cu mare ca în cea mai primitoare dintre case. Așa era bunăoară Crăciunul, care este și azi sărbătorit în unele dintre bisericile săsești, acolo unde mai există sași. Un obicei de Crăciun încă prezent este confecționarea coroanei, un aranjament din plante, stegulețe de hârtie, pene de păun și lumânări, așezate pe un suport de lemn. În seara Crăciunului, lumânările din coroană ard în cântec de colinde, întâmpinând pe pruncul Iisus.

A.S.



Viscri/Deutsch-Weiskirch

in situ – locul și felul în care se găsesc anumite elemente de cultură materială în locul original.



Biserici cu pictură exterioară din Nordul Moldovei / Bucovina

Ce sunt: **mănăstiri și biserici**

Cine le-a ridicat: **voievozi, mari dregători și arhierei – elita politică și spirituală a Moldovei.**

Când: **sec. XV-XVI**

Unde: **jud. Suceava**

Criterii UNESCO: **II, IV**

Sunt monumente istorice, înrudite ca formă, decor și concepție. Cele mai frumoase s-au ridicat în zona Sucevei, în apropierea capitalei de atunci a Moldovei. **Ctitorii** au ales de obicei zone care erau în acele vremuri mai izolate, chiar de codru. În prima jumătate a domniei sale, Ștefan cel Mare s-a preocupat mult de întărirea fortificațiilor țării. În a doua jumătate însă a ridicat multe biserici și mănăstiri. Efortul acesta a fost continuat și desăvârșit de urmașii săi, mai ales de fiul său, Petru Rareș dar și de alți voievozi, boieri și oameni ai bisericii. Din această adevărată campanie de ctitorit și din frământările istorice și teologice ale vremii s-a născut în arta bisericească Stilul Moldovenesc. A rămas până astăzi un reper spiritual pentru moldoveni. Chiar și în ultimii ani s-au ridicat în Moldova numeroase biserici numite ștefanieni, adică asemănătoare celor ridicate în vremea marelui voievod.





Pătrăuți

Portretul lui Ștefan cel Mare din biserica de la Pătrăuți păstrează fidel chipul celui mai renumit și iubit voievod al Moldovei. Este cel care a ridicat parte dintre bisericile recunoscute monumente UNESCO și multe alte biserici de pe cuprinsul Moldovei. Privește straițele domnești de ceremonie, sunt asemănătoare celor purtate de împărații Imperiului Bizantin. Acest tip de portret al ctitorilor, care oferă macheta bisericii lui Iisus Hristos, se numește *portret votiv*.

Ctitor – cel care hotărăște, plănuiește și plătește ridicarea unui lăcaș bisericesc sau a unei alte clădiri importante – spital, școală, teatru etc. Ctitorul și familia lui au îndatorirea de a se îngriji de traiul lăcașului, de aceea ei dăruiau adesea, pe lângă cele necesare cultului, moșii și alte bunuri aducătoare de venit. Între drepturile familiei-ctitor era și acela de a se înmormânta în biserica ridicată. Mai multe dintre bisericile din Bucovina au în interior un spațiu destinat mormintelor, numit gropniță.

Biserica de la Pătrăuți este cea mai veche, rămasă în picioare de la Ștefan cel Mare. Este un monument de dimensiuni modeste, dar conține în sine, ca un sâmbure, aproape toate datele stilului moldovenesc, pe care le poți găsi mai apoi cuprinse în compoziții mai ample și în alte ctitorii: spațiu bisericesc răsăritean cu împrumuturi de detalii din arhitectura occidentală gotică.



Planul bisericii Mănăstirii Humor, realizat de Karl Romstorfer, arhitectul austriac care a făcut primele cercetări și lucrări de restaurare a acestor monumente, în secolul în care Bucovina a aparținut Imperiului Austro-Ungar.

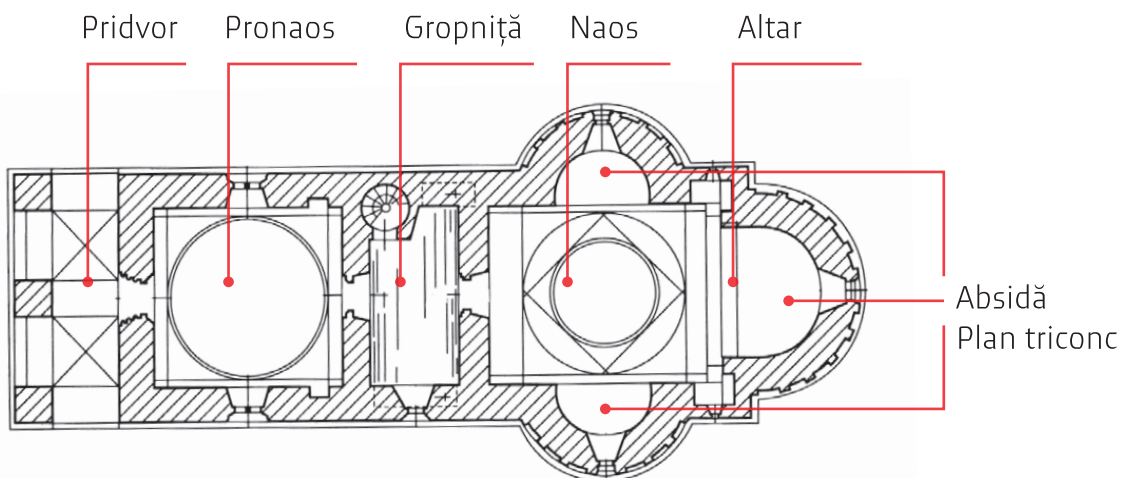

Imaginea ce străjuiește mormântul ctitorilor de la Arbore. Boierul Luca Arbore, urmat de familia sa, oferă lui Iisus Hristos, în mod simbolic, macheta bisericii ctitorite. Este însoțit de Maica Domnului și de Ioan Botezătorul, sfântul de hram al bisericii.



Probota

Fel specific moldovenesc de a sprijini o cupolă sau o turlă. Pe lângă soluția tehnică frumoasă, cuprinde și un înțeles simbolic, numărul 8 fiind un simbol al Zilei cele fără sfârșit din Împărăția lui Dumnezeu. Forma este o trimitere la deschiderea cerurilor.

Petru Rareș a fost fiu natural al lui Ștefan cel Mare și a domnit la mai bine de 20 de ani după tatăl său. A continuat ridicarea de lăcașuri de rugăciune și a patronat opera de pictare în exterior a câtorva dintre biserici.

A picta pe dinafară pereții unei biserici nu este un obicei nemaîntâlnit. Poate fi găsit și în alte zone ale țării și în alte părți ale spațiului creștin. De aceea, mulți istorici au încercat să pună în legătura pictura exterioară din Nordul Moldovei cu surse de inspirație străine. Ceea ce este însă cu adevărat ieșit din comun în Bucovina este complexitatea **programului iconografic** și faptul că pictura acoperea inițial întreaga suprafață a lăcașului, de jos și până sub acoperitoarea turlei. Astăzi, parte din frescă este aproape ștearsă, mai ales în zonele în care clădirea este mai expusă intemperiilor. Se păstrează însă zone întinse, cărora restauratorii le-au redat în zilele noastre strălucirea originală.



program iconografic – felul în care sunt așezate scenele pictate pe pereții bisericii. Nimic întâmplător, nimic nejustificat. Toate sunt cuprinse într-o logică simbolică, singura care te poate ajuta să te bucuri de înțelegerea acestor monumente. Înșiruirea de imagini, pusă în legătură cu semnificația diferitelor părți ale bisericii, transmite un mesaj clar, coerent, prin care poți înțelege gândirea, credința și trăirile celor care le-au creat.

Un eveniment istoric care a cutremurat întreaga creștinătate în secolul al XV-lea a fost căderea Constantinopolului. În 1453, sultanul Mahomed al II-lea îngenunchea cel mai mare oraș al creștinilor și totodată ultimul bastion al Imperiului Bizantin. Ștefan cel Mare avea pe atunci 20 de ani și lupta deja în ostile Europei creștine. Gândește-te că aceste biserici au fost ridicate și pictate pe parcursul unui secol și jumătate, după 1453, pe când Imperiul Otoman cucerea pe rând popoarele creștine din sudul Dunării. Cu toate acestea, creștinătatea spera încă să redobândească Constantinopolul. În 1475, oastea creștină condusă de Ștefan învingea armata lui Mahomed al II-lea la Podul Înalt. Așa voievozi am avut... Pe pereții exteriori ai unora

dintre bisericile bucovinene, avem la nivelul privirii imaginea Constantinopolului asediat. Este pusă în legătură cu icoanele unui imn de rugăciune către Maica Domnului. Înconjuțați de oști și arme, în interiorul zidurilor, mai marii cetății se roagă ținând în mâini cele mai prețioase relicve creștine ale Bizanțului. Este imaginea rezistenței spirituale creștine, amplificată de rugăciunea sutelor de sfinți și îngeri care îmbracă pereții bisericilor, până pe turlle. Completând semnificațiile icoanelor din interior, pictura exterioară este un răspuns teologic creștin la frământările epocii ce a urmat căderii Bizanțului. Lupta pentru libertate statală și credință se ducea nu doar diplomatic și pe câmpul de luptă, ci și iconografic, cu mijloace spirituale și artistice.



Moldovița



Voroneț

Mai multe dintre biserici poartă pe exteriorul peretelui de apus icoana celei de-a Doua Veniri sau Judecata de Apoi. Cum va fi sfârșitul lumii? Ce este viața de după moarte? Creștinii descriu în amănunt răspunsurile lor în această icoană uriașă care te întâmpină, de obicei, la intrarea în biserică.



Sucevița

Mănăstirea Sucevița este ultimul monument de acest fel ridicat în Moldova, la aproape 100 de ani de la moartea lui Ștefan. A fost ctitorită de familia boierească și domnească a Movileștilor.

Sighișoara – Centrul istoric

Ce este: **un oraș medieval fortificat**

Cine l-a ridicat: **comunitatea săsească a Sighișoarei**

Când: **sec. XIII-XIX**

Unde: **jud. Mureș**

Criterii UNESCO: **III, V**

Bătând astăzi cu pasul străzile vechii Sighișoare te simți cufundat în istorie. Este un loc în care clădirile istorice s-au păstrat aproape în totalitate și în care intervențiile de arhitectură nouă lipsesc. Este unul dintre cele mai bine conservate situri de acest fel din Europa. Clădit în pantă, pe trupul unui deal, până în vârf, acest oraș-cetate a dus o viață prosperă și foarte bine articulată vreme de câteva secole. Dacă bisericile fortificate depun mărturie pentru viața rurală a sașilor transilvăneni, iată la Sighișoara putem descoase o comunitate săsească urbană, așa cum a fost. Ce ne povestesc casele, bisericile, piațele publice, turnurile, zidurile cetății?

Află mai mult aici



Cele 9 turnuri
rămase în picioare:

- Turnul Cositorarilor
- Turnul Frânghierilor
- Turnul Măcelarilor
- Turnul Cojocarilor
- Turnul Croitorilor
- Turnul Cizmarilor
- Turnul Fierarilor
- Turnul cu Ceas
- Turnul Tăbăcarilor



Orașul medieval era înconjurat cu ziduri, din care se păstrează până astăzi o parte. Perimetrul acesta este întărit cu turnuri cu înfățișări diverse. Fiecare turn a fost ridicat de câte o breaslă căreia îi poartă numele. Membrii grupului de meșteșugari erau datori să îngrijască turnul și să îl folosească în apărarea orașului, în caz de asediu. Breslele sighișorene au fost numeroase, având fiecare regulament scris, steag, ladă pictată și ferecată în care erau păstrate actele și însemnul, în grija unui staroste. Breslașii își aveau locurile lor precise în biserică, strane plătite tot de ei, cu inscripții și semne distinctive.



Turnul Cositorarilor

Turnul cu Ceas este cel mai impunător dintre turnurile păstrate, fiind menit să păzească intrarea principală în cetate. Solid și fortificat în partea de jos, este încheiat cu un acoperiș din solzi de țiglă colorată. Poartă mari cadrane de ceas pe două dintre fețe, din timpurile când ceasul personal era o raritate. Bate până astăzi orele, în dansul unor figurine de lemn, întruchipând prin zeități antice zilele săptămânii. Astăzi, Turnul cu Ceas adăpostește Muzeul de Istorie al orașului.



Într-o piațetă din apropierea Turnului cu Ceas se află biserica fostei mănăstiri dominicane, un ordin călugăresc venit din Apusul Europei. Clădirile mănăstirii au fost demolate la sfârșitul secolului al XIX-lea. Aici se păstrează o frumoasă colecție de covoare orientale. Din orga de secol XVII, răsună până azi numeroase concerte.





Locuințele vechilor sighișoreni sunt pestrițe și cu influențe de arhitectură diverse. Se păstrează deopotrivă case maiestose pe trei nivele, case simple, prăvălii.

Iată Casa Venețiană, care a aparținut într-o vreme primarului orașului. Forma ferestrelor amintește de orașul din lagună.



Biserica din Deal

Sus, în vârful dealului, sighișoreni și-au ridicat biserica. Au închinat-o Sfântului Nicolae și i-au zis simplu, Biserica din Deal. Au fost mai multe etape de construcție succesive. Biserica ajunsă până la noi a fost construită în secolele XIV-XV în stilul gotic. Monumentul este astăzi proaspăt restaurat, făcându-se în prealabil și cercetări arheologice. Pictura – frescă și panouri de lemn – piesele de mobilier, lespezile funerare sunt toate curățate. În apropierea bisericii se află cimitirul, și acesta monument istoric.



Scara Școlărilor

Tot sus pe culme, în vecinătatea Bisericii din Deal s-a aflat din vechime școala, astăzi Liceul Joseph Haltrich. În secolul al XVII-lea un primar sighișorean s-a gândit să ușureze efortul elevilor de a urca pieptiș dealul până la școală. Așa s-a construit Scara școlărilor, un pasaj acoperit, cu trepte din lemn.

În ultimele decenii, viața culturală a Sighișoarei a înflorit, orașul adunând an de an multe mii de vizitatori. Festivaluri de artă medievală, concerte, expoziții, toate pun în valoare orașul vechi ca pe o mare scenă în care sunt cuprinși laolaltă actori și spectatori. Vizitează Sighișoara, ascultă-i muzica, locuiește câteva zile în cetate!



A.S.

Casa Venețiană





Mănăstirea Hurezi

Cine a ctitorit-o: **voievodul Constantin Brâncoveanu și familia lui**

Când: **sfârșitul secolului al XVII-lea**

Unde: **jud. Vâlcea**

Criterii UNESCO: **II**

Un fenomen asemănător celui petrecut în Moldova lui Ștefan cel Mare s-a întâmplat în Țara Românească în vremea lui Constantin Brâncoveanu. Prin numeroasele ctitorii domnești și boierești s-a născut un stil în arhitectură, care s-a numit „brâncovenesc”. A fost rodul unei elite politice și culturale, oameni atașați de țară, dar și extrem de cultivați și umblați. Conceptul lor de arhitectură și artă împletește formele vechi ale Țării Românești și specificul ortodoxiei cu idei culese de la Constantinopol, Veneția ori din Europa barocă.

Mănăstirea Hurezi este locul unde se păstrează laolaltă cea mai mare diversitate de clădiri brâncovenesti: 5 biserici, un paraclis, 1 palat domnesc, **cuhnie**, brutărie, bibliotecă, clopotniță, chilii, foisoare, fântâni, coloane, fotificații. Multe dintre acestea sunt încă decorate cu frescă originală, recent restaurată, și păstrează piese de mobilier, icoane, țesături, argintărie, relicve de mare preț.

Stil brâncovenesc:

- biserici, mănăstiri, palate
- pridvoare, foisoare, **logii**, coloane, **cuhniile**, bolți, scări exterioare, grădini
- lumină, peisaj, confort, armonie
- decorație bogată: piatră, lemn, frescă, țesături, argintărie, tipărituri, manuscrise, miniaturi

cuhnie – bucătărie

loggie – spațiu asemănător unui balcon, obișnuit la palatele venețiene





Lăcașul a fost ridicat la începutul domniei lui Brâncoveanu și amplificat în timp, cu toată darea de mână a familiei și a unora dintre stareți. A fost locuit la început de călugări și abia de un secol încoace este mănăstire de maici. Ești încântat când reușești să construiești pe ecranul calculatorului felurite clădiri? Ți dai seama cum este să poți construi de adevăratelea o mănăstire exact cum visezi să fie? Hureziul a fost locul pe care Brâncovenii și l-au pregătit pentru a le adăposti mormintele. Voievodul împreună cu starețul Ioan – primul conducător al mănăstirii – au gândit întreg ansamblul până în cele mai mici detalii. În plus, bogăția ieșită din comun a ctitorului împletită cu generozitatea sa au făcut ca toate să fie împlinite exemplar: cei mai buni pictori, cei mai buni pietrari, cei mai buni lemnari, unii aduși din străinătăți. Împreună au format o adevărată școală de meșteșuguri bisericești, iar mănăstirea a rămas un reper important pentru ctitorii de mai târziu.





Pictura bisericilor este o călătorie fascinantă în istoria și trăirea creștină, dar este și o poveste de familie. Constantin Brâncoveanu a ținut să-i aibă prezenți, pe pereții pronaosului de la Hurezi, pe înaintașii săi prin care devenise domn al Țării Românești: boierii Brâncoveni și Cantacuzini și voievozii pe care îi avea strămoși, prin care putea dovedi că este os domnesc.

Întregul ansamblu al mănăstirii este închinat Maicii Domnului, pe care o găsești pictată în nenumărate icoane. Biserica mare însă se află sub patronajul Sfinților Împărați Constantin și Elena, modele ale voievozilor creștini și, prin nume, protectori personali ai voievodului.



O astfel de mănăstire, în care trăiesc peste o sută de suflete, este organizată de la bun început ca să fie independentă, capabilă de a se autoîntreține. Are bucătărie, brutărie, moară, livezi, grajduri, turme, păduri. Pe lângă rugăciune și munca pentru traiul cotidian, călugării au tradit mult și în bibliotecă, traducând, studiind și copiind cărți. Hureziul a fost un adevărat izvor de cultură.

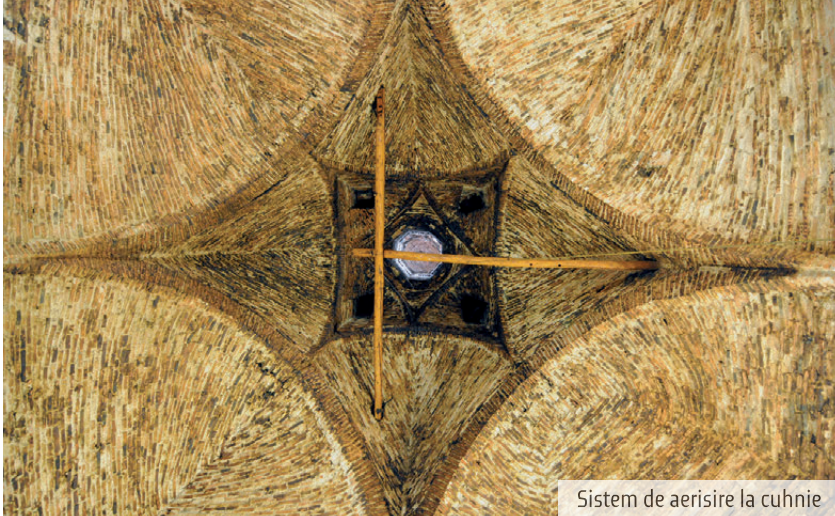

Sistem de aerisire la bucatarie



Află mai mult aici

Vizitează:

- biserica mare
- parcul domnesc
- muzeul din fosta casă domnească
- bolnița – bisericuța din cimitir
- schiturile din afara zidurilor: Sf. Petru și Pavel, Sf. Ștefan
- Sfinții Îngeri, odinioară schit, azi biserică de sat

Plimbă-te pe dealuri și odihnește-te la umbra castanilor, urmași ai celor sădiți de Constantin Vodă Brâncoveanu.

A.S.



Bolnița



Biserici de lemn din Maramureș

Ce sunt: **biserici de sat**

Cine: **obștea satului sau familii de ctitori locali**

Când: **sec. XVII-XVIII**

Criterii UNESCO: **IV**

Bisericile de lemn au fost construcții obișnuite în satele românești. În unele zone, siluetele lor aproape nu se deosebesc de cele ale locuințelor; în altele însă sunt clădiri extrem de elaborate în care meșterii lemnari s-au întrecut cu iscusința. În zona de nord a Transilvaniei s-au păstrat încă multe astfel de construcții care formează până azi o familie de monumente foarte grăitoare pentru ce a fost satul românesc de pe aceste meleaguri, odinioară. În zona Maramureșului bisericile de lemn au o înfățișare aparte, cu recorduri de înălțime și meșteșug. Au fost ridicate uneori de familiile înstărite și nobile, locale, altele, mână de la mână, de întreaga obște a satului. Între cele 85 de monumente maramureșene de acest fel, din satele răspândite pe dealuri și poieni, 8 au fost recunoscute în patrimoniul UNESCO.



Rogoz



Bârsana

Bifează locurile în care ai fost

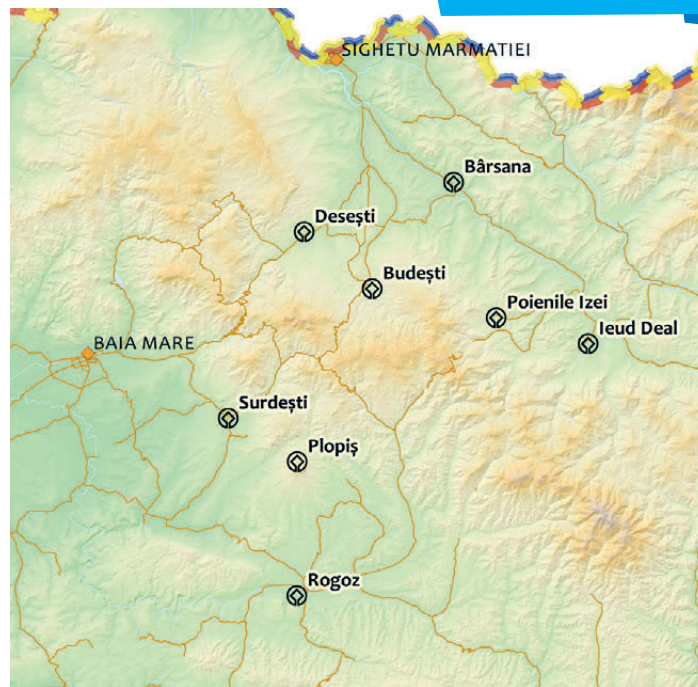

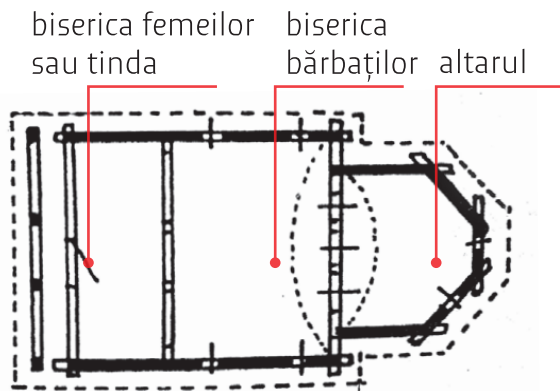

De ce din lemn?

În satele românești, lemnul a fost timp de multe secole materialul de construcție cel mai folosit la sat, pentru case, acareturi și multă vreme și pentru biserici. Cu timpul însă, unde a fost posibil, bisericile au fost construite din zidărie, pentru a fi mai durabile. Aceasta, mai ales, în Țara Românească și în Moldova, unde românii erau în drepturile lor. Aici găsim încă numeroase biserici istorice din zidărie. În Transilvania însă, românii, deși majoritari, au fost mai multe secole doar tolerați. Pentru ei, ridicarea bisericilor de zid era un privilegiu rar. Dovadă stă faptul că acestea erau aproape inexistente într-o zonă ca Maramureșul. Limitarea materialelor nu i-a oprit nicidecum pe românii ardeleni de la ridicarea unor lăcașuri de rugăciune de toată frumusețea.



Desești



Budești

În Maramureș, mai mult ca în alte zone, te simți în împărăția lemnului. Se construiește, de obicei, din esență tare – stejar, fag – dar și din brad. Există anumite părți ale caselor unde lucrătura este foarte migăloasă. Bârnelor masive primesc în fibra lor diferite simboluri cosmice, care pun în legătură pe fiecare om simplu cu toată construcția Universului. Pentru cea mai de față construcție a satului, meșterii dădeau tot ce aveau mai bun. Bisericile erau, de obicei, ridicate pe locuri mai înalte. Vârfurile de turn se pot vedea de departe, ca niște săgeți care țintesc văzduhul. Desigur, satele s-au întrecut în a construi cea mai înaltă biserică de acest fel. Au câștigat cei de la Șurdești.

Cea mai obișnuită metodă de construcție era cea a cununilor din bârne cioplite. Practic, pereții se țin laolaltă, fiind ridicați din rânduri suprapuse pe tot conturul, de jur împrejur. Bârnelor se leagă la capete în diferite feluri de îmbinări, între care „coada de rândunică”. Tehnica este foarte ordonată și precisă, dovadă că unele dintre aceste biserici au fost montate și demontate de mai multe ori, fiind mutate dintr-un sat în altul. Este un meșteșug care trăiește și astăzi.



Rogoz



Acoperișurile au pante înalte și rezezi, bune pentru scurgerea rapidă a apei de ploaie. Sunt bătute cu șindrilă. La unele biserici acoperișurile au poală dublă. Turnul adăpostește clopotul și/sau toaca. Acestea erau instrumente de mare importanță în viața satului, numite „zvonite”, căci prin ele, pe lângă chemarea la biserică, se transmiteau mesaje de bucurie, de tristețe sau de alertă.

Interiorul poartă haina colorată a picturii. Culorile se așterneau peste o pânză care era aplicată pe scândură. Programul iconografic este simplificat, dar concentrează răspunsuri la întrebările fundamentale pentru existența umană: de la Facerea omului și până la Sfârșitul lumii, trecând prin Evanghelii. Verva picturii reflectă atmosfera satelor de odinioară și un fel simplu și limpede de a exprima credința.





Desesti

Deseori sfinții nu sunt numiți sau sunt scriși într-o variantă foarte familiară: „Eftimie”, „Ilie”, „Teofil”, „Suzana”, „Ioana”, „Salomeea”. Alteori sunt însemnați ca în pictura cultă.



Află mai mult aici



Ieud Deal

Îți amintești Judecata de Apoi de la Voroneț? Iată, la Ieud Deal varianta țaranului maramureșan. Inscripțiile sunt adesea foarte explicite. Spre exemplu, iadul este numit „Gheena cea împuțită”. În flăcările lui poți observa diferite păcate personificate, numite și în scris: „cei care fac judecată strămbă”, „femeia stricată”, „care-și ocărăște părinții”, „sinucigașul”, „cel care ascultă la geamul altuia”, „mujerica care nu vrea să facă prunci” și altele...



Iată un fragment din *tâmpla* bisericii de la Ieud Deal. Observă cum stâpii de lemn pictați, care ritmează șirul sfinților, imită pe cei sculptați în relief în bisericile brâncovenești.

tâmpla sau *iconostasul* – peretele de lemn pictat care desparte „biserica bărbaților” de altar



Reședința mitropoliților Bucovinei și Dalmației

Ce este: **un complex de clădiri bisericesti și de învățătură – reședință arhierescă, mănăstire, biserici, bibliotecă, universitate, seminar teologic, muzeu, tipografie și altele**

În prezent: **Universitatea Națională Iurii Fedkovi, Ucraina**

Cine le-a ridicat: **Fondul Religionar Ortodox Român din Bucovina**

Când: **a doua jumătate a secolului al XIX-lea**

Unde: **Cernăuți – Bucovina de Nord, Ucraina**

Criterii UNESCO: **II, III, IV**



Să nu ți se pară bizară prezența acestui capitol în colecția noastră cu rost omagial, la 100 de ani de la Marea Unire. De pe harta României de azi Cernăuțiul lipsește. A fost însă prezent pe harta bunicilor și străbunicilor. A făcut parte din Principatul Moldovei, de la întemeierea sa în secolul al XIV-lea și până în 1774. Atunci, ceea ce moldovenii numeau Țara de Sus, cu tot cu Suceava, Rădăuți, Vatra Dornei, toată zona aceea cu dealuri înalte, păduri, sate și mănăstirile de care am povestit în capitolul al III-lea, a fost încorporată în Imperiul Austro-Ungar și a fost nevoită să se supună împăratului de la Viena. Tot de atunci i s-a spus Bucovina, adică Țara Fagilor. După aproape un secol și jumătate, în 1918, Bucovina a revenit în trupul statului român până în 1944, când jumătatea de Nord a Bucovinei a intrat în componența Ucrainei.

De orașul Cernăuți ai auzit probabil în biografia lui Mihai Eminescu și a altor oameni de seamă sau în istoria luptelor voievozilor moldoveni. Acest mic târg de pe apa Prutului a devenit capitală a provinciei Bucovina în timpul stăpânirii austro-ungare. În câteva zeci de ani, așezarea s-a dezvoltat într-atât încât era numită Mica Viena și era locuită de români, ucraineni, germani, evrei, polonezi, ruși, maghiari.



De la sfârșitul secolului al XVIII-lea, împăratul de la Viena hotărâse să mute *episcopia* românilor bucovineni de la Rădăuți la Cernăuți. De atunci au început și cereri repetate ale *ierarhilor* români ortodocși către Împărăție să li se îngăduie ridicarea unei catedrale episcopale și a unei reședințe onorabile pentru arhiepiscop. Lucrările au început după mai bine de 8 decenii, cu străduința episcopului Eughenie Hacman și cu acordul împăratului Franz Joseph. Ansamblul care s-a ridicat a răscumpărat prin măreția sa toată așteptarea. În 1873 episcopia Bucovinei devenea mitropolie, prin voința împărătească, și primea în grijă și alte comunități ortodoxe din cuprinsul Imperiului, până departe, în Dalmația.

În astfel de împrejurări a luat naștere un ansamblu de arhitectură fără pereche în lumea creștină din această parte a Europei. Ridicată pe o înălțime și înconjurată de un parc natural, construcția este impunătoare și uimitoare prin dimensiune, frumusețe, armonie. Locuitorii Cernăuțiului o numeau simplu: *Reședința* sau *Mitropolia*. În alcătuirea sa intrau însă multe spații cu funcțiuni diverse: reședință arhierescă, mănăstire, 2 biserici, bibliotecă, universitate cu săli de curs, birouri și cabinete, seminar teologic, școală de cântăreți, muzeu, tipografie, spații de întrunire, ateliere și altele.

ierarh (arhiepiscop/episcop) – mai mare peste preoți, cu îndatoriri legate de cultul religios dar și administrative.

episcopie – în cazul de față reședința episcopului; are și sensul de teritoriu aflat în grija unui episcop.



De ce arată *Reședința* atât de diferit de construcțiile bisericesti pe care le-ai văzut până acum în spațiul românesc și cine a proiectat acest măreț ansamblu? Arhitectul a fost Josif Hlavka, un ceh care ridicase deja la Viena câteva clădiri importante, câștigând astfel prestigiu, dar și încrederea autorităților. În ce privește stilul arhitecturii, era o perioadă în care arhitecții redescopereau frumusețea clădirilor medievale și preluau din viziunea secolelor demult trecute idei și detalii. Pe arhitectul ceh l-au inspirat în acest caz vechile palate *maure* ale Granadei, din Spania, dar și arhitectura bizantinilor, măștri ai fațadelor din cărămidă. Acest stil, numit *mauro-bizantin*, poate fi regăsit la mai multe clădiri din această perioadă, în Europa Centrală și de Sud-Est. Ridicarea ansamblului a durat aproape 15 ani. Efortul financiar a fost uriaș. *Reședința* a fost construită cu bani din Fondul Religionar Ortodox Român al Bucovinei. Erau practic mare parte a daniilor făcute de boierii și voievozii moldoveni din vechime, către mănăstirile Țării de Sus. Moșiile fuseseră scoase de austrieci din proprietatea mănăstirilor și administrate de autoritățile Imperiului împreună cu mai marii bisericii. Banii obținuți din gospodărirea moșiilor – în mare parte pădure – au servit Bisericii Ortodoxe a românilor din Bucovina. S-ar putea spune, așadar, că *Reședința* a fost ridicată din daniile vechilor ctitori ai Moldovei, strânse laolaltă. Darul lor a fost însă pus în operă, peste timp, într-o viziune imperială. Cât despre materiale, cea mai mare parte a lor – lemn, piatră, alabastru – au fost luate tot din pământul bogat al Bucovinei și transportate pe apă, cu plutele, până la Cernăuți.



Aceste clădiri respiră trăinicia unei fortărețe și prin zecile de mii de cărămizi vizibile pe fațade. Tot din jocuri de cărămizi și solzi de ceramică colorată este lucrată și podoaba fațadelor și a acoperișurilor, deschiderile ferestrelor, hornurile și cornișele.



mauri — populație arabă care a cucerit în Evul Mediu nord-vestul Africii și o parte a Spaniei



Sala sinodală, cea mai mare încăpere a palatului, locul unde se desfășurau întrunirile clerului dar și alte reuniuni importante în plan politic; a fost locul în care, la sfârșitul lui noiembrie 1918, Congresul General al Bucovinei a votat în unanimitate alipirea Bucovinei la Regatul României. Pe pereții acestei încăperi erau pictate scene din istoria bisericească a Moldovei și Bucovinei. Le mai putem vedea doar în fotografiile de epocă, prin care reconstituim astfel o istorie remarcabilă.



În diferitele încăperi ale Reședinței se găseau tablourile cu reprezentări în mărime naturală cu voievozii și ierarhii Moldovei și Bucovinei, împărații Imperiului ce au stăpânit peste Bucovina și regii României. În anii 30 ai secolului al XX-lea, în timpul mitropolitului Visarion Puiu, Reședința a fost restaurată, documentată și fotografiată în amănunt. De atunci se păstrează și seria de imagini de epocă prezentate aici.

Pe holurile maiestuoase ale Reședinței au răsunat pașii multor intelectuali prețioși ai românimii. În zilele noastre, sunt pașii studenților și ai profesorilor Ucrainei. Întregul complex a dus mai departe doar vocația universitară. Inițial, clădirile au găzduit Universitatea Franz Joseph, care avea facultăți de drept, filosofie și teologie ortodoxă, unde predarea se făcea în limba germană. După Marea Unire mediul universitar a devenit românesc. În 1920, la Reședința se inaugura Universitatea Românească Regele Carol I din Cernăuți, în prezența regilor Unirii, Ferdinand și Maria. După 1944, clădirile au intrat în posesia republicii sovietice ucrainiene. Astăzi, întreg ansamblul Reședinței găzduiește Universitatea Națională Iurii Fedkoviți, instituție ucraineană unde învață în zilele noastre peste 20 000 de studenți, îndrumați de peste 900 de profesori, în cadrul a 16 facultăți. Au în incintă 4 muzee, 2 biserici, grădina botanică, 3 biblioteci și altele.





Doina



Ce este: un mod de a cânta

Cine: țărani simpli, bărbați și femei

Cum i se mai zice: hore în grumaz, hore cu noduri, hore lungă

Cum: singur, doar cu vocea sau cu acompaniament de instrument: fluiet, caval, cobză

Unde: în special în Oltenia, Gorj, Bucovina, Maramureș, Mehedinți, dar și în alte părți ale României și în alte țări

Este foarte greu să înțelegi ce este Doina dacă nu o auzi sau dacă nu ți-o explică cineva care o cunoaște, iar s-o întâlnești este și mai greu. Doina este ceva spontan. O poți surprinde pe furiș așa cum ai vedea o căprioară în pădure. Să nu te gândești că ceea ce vezi la televizor pe posturile etno sau pe diferite scene folclorice este adevărata doină. Este exact diferența dintre viață și teatru. Doina este viață.

Pentru că sunt orășancă și n-am întâlnit niciodată doina, nu am ascultat-o decât în înregistrări de arhivă, am întrebat pe cineva care o cunoaște:

Ce e doina? Zi-mi tu întâi:

Ce-i tristetea? Cum aş putea-o descrie? Dar gândul la curgerea vieții omenеști, în ritmurile Universului? Când sunt oamenii triști? Dar gânditori? Dar melancolici? Ce fac oamenii când sunt triști sau gânditori?

Unii plâng, alții se îmbată, ori sunt furioși, ori se roagă la Dumnezeu, ori, cei care știu să cânte, cântă... Țăranii adevărați – cei puțini care mai există prin sate – cântă niște cântece în care tristețea se amestecă cu gândul la rosturile lumii. Dacă ar fi ceva prin preajmă, s-ar înfiora! Le cântă însă în singurătate, căci aceste cântece sunt ca o spovedanie. Dau pe față necazul omului, gândul lui cel mai intim. Dar tot cântând așa, cântăreții încep să se vindece de tristețe. Cântecele acestea se numesc doine. Odinioară, țăranii se înșoțeau cu doinele pe la muncile lor și în orice moment în care simțeau nevoia de a-și ușura sufletul cântând.

Află mai mult aici



Prima oară am auzit doina într-o iarnă, la bunica... M-am trezit din somn pentru că mi s-a părut că plânge... Dar ea cânta... țesea și cânta un cântec atât de straniu, încât m-a cuprins un fel de teamă...

„Cine nu-i mâncat de rele
N-a mai ști cânta de jele...”

„De n-ar fi doine pe lume,
ai vedea fete nebune
și neveste duse-n lume...”

„Cine-o născocit cântatul
ierte-i Dumnezeu păcatul...”

Doina este arhaică, învățată după ureche din bătrâni, în familie. Există diferite variante, după regiune. Melodia e simplă, monotonă, murmurată, icnită, întreruptă de sunete bolborosite (îm-îm... dui-dui... aaai... a-bu-bu-bu... a bui-bui...). Din când în când melodia dispăre în spatele cuvintelor ritmate. Versurile sunt și ele parte moștenite, parte spontane. Se improvizează mult. Vorbesc despre diferite neazuri ale omului și le găsesc rezonanță, de obicei, în natură.



„Amară-i frunza de nuc,
Mai amar dorul ce-l duc,
Amară-i frunza de fag,
Mai amar dorul ce-l trag...”.

Există câteva teme, să le zicem surse de tristețe.
Adesea însă e doar tristețea, motivul rămâne
neștiut.

- de dor
- de jale
- de dragoste
- de înstrăinare – când se mărita fata departe
de casa părintească
- haiducești
- păstorești
- de cătănie/război
- de noroc



De război

„Războiu', arză-l-ar focu',
Că el mi-o mâncat norocu';
Războiu', arză-l-ar para,
ca el mi-o mâncat
tihneala...”.

De înstrăinare

„Izvoraș cu apă rece
Pe la poarta maichii trece,
Mere maica să se spele,
Dă de lacrimile mele...”.

N-am noroc

Of, c-apoi de n-am noroc și parte
Cu Dumnezeu nu m-oi bate...



De jale

„Cătă jele-o fost pe lume,
Tătă m-o ajuns pe mine.
Cătă jele-i pe pământ,
Tătă m-o agiuns, pi rând.
Cătă jele-n lume este
Tătă-n mine sî oprești...”.

De dragoste

„– Frunză verde-n trei araci
Rabdă inima și taci!
– Am răbdat cât am putut,
Da amu m-o străbătut...”.

De dor

„De-ar fi doru’ ca vântu’
S-ar aprinde pământu’...”.

Nicolae Pițiș din Țara Lăpușului, jud. Maramureș. Este unul dintre prea pușinii care mai știu cânta doine. În această zonă, doina se numește hore în grumaz, hore cu noduri sau hore lungă. Sunt cuvinte sugestive pentru că în timpul cântecului sunetul pare a se înnoda și deznoda în grumazul cântărețului.

Doina e terapie

„Doină, doină, glas de jele,
Indulcești zilele mele...”

„Cine are harul cântatului nu mai are
trebuință de doctor”.

Doina e rugăciune

„Nu da, Doamne, nimănu
Ca mie și codrului,
Codrului i-ai dat cărări,
Mie-amar și supărări
Codrului i-ai dat frunza,
Mie mi-ai fript inima”.

Unde mai găsești doina?

- La pas prin sate, la bătrâni
- Înregistrări de arhivă ale muzeelor etnografice

Interpreți din zilele noastre

Grigore Leșe – cântă și povestește –,
Maria Surupat, Nicolae Pițiș și alții, mai mult
neștiuți. Citește cartea lui Grigore Leșe, *Horea
în grumaz. Înger păzitor și ispita*.

Grigore Leșe este un fiu al Țării Lăpușului, care a crescut cu horile; a ascultat mulți doinitori adevărați, mai târziu a studiat și, mai ales, are o lungă experiență de cântat, în singurătate dar și în prezența oamenilor. A cunoscut doina îndeajuns de bine încât să poată explica și povesti și altora. A călătorit mult pentru a o face cunoscută, a scris cărți, a realizat emisiuni radio și TV și, mai ales, a adus doina, la vedere, pe scenele culturale ale țării și ale lumii.





Jocul fecioresc

Ce este: un tip de dans țărănesc, tradițional

Cine (îl practică): bărbații, mai ales tinerii (feciorii): români, maghiari, romi

Când: la jocul satului de duminică și în sărbători, la nunți, la târguri

Unde: în Transilvania

Jocurile feciorești sunt dansuri jucate în mod tradițional de bărbați, în special de către feciori. Primul semn de recunoaștere este bătaia cu palmele pe picioare, în dialog cu ritmul muzicii. Este un gest simplu prin care se pot crea dansuri cu figuri și ritmuri diferite, variate de la o regiune la alta. Al doilea semn de recunoaștere este acela că dansatorii nu se prind unul de altul în timpul jocului, cum se întâmplă în alte dansuri românești, ca de pildă în brăuri. Dintre toate dansurile tradiționale românești, fecioreștile sunt cele mai „atletice”, în sensul că solicită foarte multă energie, elasticitate și o condiție fizică bună. Dansatorii acestor jocuri se cheamă *jucăuși*.

Dansul se naște prin mișcări:

- din picioare – sărituri, pinteni (lovituri ale călcâielor pe pământ sau în aer), rotiri ale gambei, pași încrucișați sau bătuți
- din brațe – bătăi pe picior, rotiri, fluturări, pocnituri din degete
- din trunchi – aplecări, îndoiri, răsuciri.

zonă etnografică – regiune în care există asemănări însemnate în ceea ce privește obiceiurile țăranilor. România cuprinde multe astfel de zone cu elemente specifice, care pot fi lesne recunoscute după: costum, dansuri, muzică, înfățișarea caselor și altele.



Ce este un pont?

Mai multe mișcări de dans la un loc formează un pont. Pentru a înțelege cum este alcătuit jocul fecioresc putem compara dansul cu o cuvântare. Dansul întreg ar fi ca un discurs compus din câteva „paragrafe” de dans. Într-un discurs, fiecare paragraf conține mai multe fraze, la rândul lor acestea sunt formate din propoziții, iar propozițiile din cuvinte. Ceea ce sunt pentru cuvântare cuvintele, sunt pentru dans motivele de dans. De regulă, patru motive alcătuiesc o figură de dans, iar figurile, la rândul lor, alcătuiesc pontul. Cele mai întâlnite ponturi sunt alcătuite din patru figuri, una cu rol de introducere, două cu rol de temă și una cu rol de concluzie. Desigur, această structură se poate modifica în funcție de imaginația jucăușului, dar și de modul în care sunt construite dansurile feciorești dintr-o anumită **zonă etnografică**. Ponturile pot fi foarte diferite, originale, și oglindesc creativitatea jucăușului.



Vechime și înrudiri

Istoria dansurilor feciorești coboară înspre secolul al XVI-lea, în vremea **Renașterii** din Apusul Europei. Feciorescul românesc se înrudește cu dansuri din zonele alpine din Germania, Austria, Italia, precum și cu dansuri din Ungaria și Slovacia. În Transilvania, jocurile feciorești se pot observa la români, la maghiari și la rromi. Fiecare etnie a dat propria culoare acestor jocuri, după obiceiurile locului și temperamentul oamenilor. De aceea, dansurile sunt foarte diverse. Cele mai spectaculoase jocuri feciorești le găsim în centrul Transilvaniei.

renaștere – epocă din istoria Europei, dezvoltată în sec. XIV-XVI, caracterizată prin înflorirea științelor și artelor, retrezirea interesului pentru cultura antică, invenții și descoperiri geografice importante.



Jocul fecioresc:

- Dans
- Bătăi cu palmele pe picioare
- Ponturi
- Strigături
- Muzică
- Improvizație
- Port de sărbătoare
- Întâietate după vârstă

Nume de dansuri feciorești:

- Fecioresc
- Feciorește
- Bărbunc
- Târnăveană
- Ardeleană feciorește
- Pe picior
- Haidău

tureac sau *carâmb* – partea cizmei care acoperă pulpa piciorului de la genunchi până la glezne.

jocul satului – era un fel de discotecă a țăranilor de mai demult. El avea loc, de regulă, duminică după-amiaza, după ce lumea ieșea de la biserică, și ținea până venea ciurda în sat, adică, până când animalele veneau de la păscut, la lăsarea serii. Jocul satului mai avea loc și în sărbătorile mari de peste an: la Paști, la Rusalii, la Crăciun, de Sfântă Mărie.

Când și cum se joacă?

Dansurile feciorești erau practicate, mai ales, la *jocul satului*, în duminicile îngăduite dintre posturi, în sărbători, la lăsatul secolui, la șezători și la nunți. Fecioreștile deschideau jocul sau punctau jumătatea acestuia. Erau dansate și la târguri. Adunați pentru târguit și pentru a afla vești, bărbații și feciorii, unii veniți de la mare distanță, se întreceau în *ponturi* la jocurile care se organizau aici. În târgurile mari, existau uneori și zece-cinsprezece jocuri care însufleteau adunarea cu muzică și voie bună. Din târguri, mai ales, se ducea faima celor mai buni *pontăuși*, până departe, peste sate. Uneori, *jucăușii* se întrec între ei în fața spectatorilor (părinți, rude, cunoscuți). Feciorii ies, rând pe rând, în fața ceterașului și se întrec în *ponturi*. Aceasta este postura cea mai onorantă pentru *jucăuș*. În satele în care tradiția jocului fecioresc era puternică, fiecare dansator avea un repertoriu personal, căutând să iasă în evidență prin măiestria interpretării unor *ponturi* doar de el știute. Rostul cel mai important al dansului la feciori era cucerirea fetelor de măritat și a familiilor acestora. Flăciii purtau la pălărie un însemn al statului lor, numit pană (*peană*), făcut din flori și plante verzi, iar în unele zone din pene de pân. Pentru bărbații însurați și mai vârstnici, virtuozitatea dansului dinaintea muzicantului era un motiv de recunoaștere și prestigiu. Tinerii nu au voie însă să joace înaintea celor mai în vârstă, decât cu acordul acestora sau dacă le venea rândul să iasă în fața ceterașului. Pe lângă ritmul bătut cu picioarele și cu palmele, jocul se înveselește și cu strigături, spuse uneori chiar de *jucăuș*, dar mai adesea de cei care privesc. Sunt versuri hazlii, improvizate, uneori ironice la adresa celor prezenți.

„Bate cizma la tureac,
Că la fete-așa li-i drag!
Bate cizma la căpută,
Pân-la mândra să s-audă!”



Ceterașul era conducătorul unui grup mic de muzicanți care acompania jocul. În Ardeal erau, de regulă, trei muzicanți: un *ceteraș* (cântăreț la vioară), un *contralău* (cântăreț la contră, viola de azi) și un *gordunaș* (cântăreț la gordună, contrabasul de azi). În zilele noastre, specialiștii numesc acest grup „trio transilvan”.



Jocul fecioresc azi

Spontan: în multe sate din Transilvania, mai ales, la nunți și în sărbători, în continuitate cu unele obiceiuri locale.

Pe scenă: ca dans de spectacol, jucat mai degrabă în grup, cu o partitură învățată și redată întocmai. Păstrează doar forme de dans, pierzând ceea ce face esența jocului fecioresc: exprimarea creativității prin improvizarea ponturilor.



Colindatul în ceată bărbătească



Ce este: un obicei străvechi legat de sărbătorile de iarnă

Cine: feciorii satului sau, mai rar, bărbați de alte vârste

Când: de la Sf. Andrei (30 noiembrie) până la Sf. Ion (7 ianuarie)

Unde: în România și Republica Moldova



Sf. Nicolae
6 decembrie



Nașterea Domnului
25 decembrie



Boboteaza / Sf. Ion
6 ianuarie / 7 ianuarie

Feciorii satului se strâneau prima dată de Sf. Andrei sau în alte locuri în ajunul zilei de Sf. Nicolae. Atunci se pornea primul colind, pe la casele unde erau Nicolai. Cântarea lor se cheama zăurit, pentru că începea în miezul nopții și dura până dimineața. Uneori ceata era însoțită de lăutari cu fluiere, acordeon și tobă.

Așa de frumoase și dorite sunt
noapțile de colind că ai vrea să
nu se mai termine!
„Z(ă)ori, de z(ă)ori
Nu vă revărsații,
Nu vă revărsații!”



Colindatul în ceată bărbătească este un obicei cu rădăcini precreștine, încreștinat și legat până azi de sărbătorile din preajma Crăciunului. În satul de demult și pe alocuri până în prezent, rostul fiecărei vârste în comunitate este foarte bine delimitat. Există obiceiuri cu prescripții precise: doar copiii, doar feciorii, doar fetele mari, doar nevestele, doar bărbații însurați. Peste acestea nu se poate trece. Nu se cuvine. Ceata este cel mai adesea a feciorilor, care împodobesc sărbătorile cu puterea și veselia adolescenței. Poate părea un joc, dar este unul serios. Toată comunitatea așteaptă colindul lor ca pe o binecuvântare. E multă voie bună, dar îmbinată cu rost și responsabilitate. Mai rar se formează cete și din alte grupuri de vârstă, dar tot și de-un fel.

Roluri în ceată:

- gazda – primește acasă ceata pentru repetiții; casa este marcată cu câțiva brazi înalți
- vătaful mare sau starostele – responsabil cu organizarea, poartă un toiag împodobit pe post de sceptru; vătaful mic îl ajută sau îl înlocuiește la nevoie
- bucătarul mare și cel mic – se ocupă cu hrana cetei
- crâșmarul mare și cel mic – se ocupă cu băutura
- iapa sau măgarul – cară desagiile cu bucatele primite de colindători
- casierul sau „sameșul” – strânge banii

Pedepse pentru feciorul care nu ascultă de vătaf:

- dus la vale cu lăutari și obligat să se spele în apa rece din râu
- legat pe o săniuță și purtat cu muzică prin tot satul

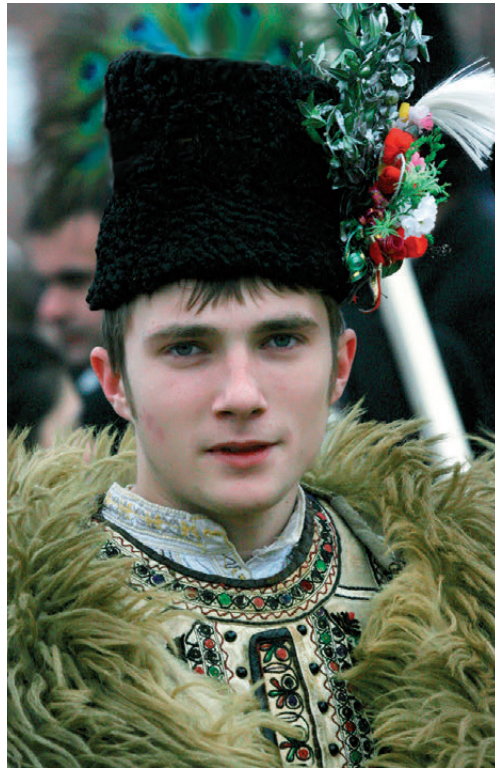

În Ajunul Crăciunului, ceata începe colindul de la casele „aleșilor” – primarul, preotul, învățătorul și alți oameni mai de vază. Apoi, se ia satul de la un capăt la celălalt, casă cu casă. Se cântă un colind numit „colindul mare” la toate casele și alte colinde diferite de la gazdă la gazdă, după felul fiecăruia. Sunt versuri anume pentru: însurăței, fete de măritat, diferite meserii și altele. Adesea, numele gazdelor sunt puse în cuvintele colindului, urarea fiind astfel foarte directă. Colindele urează simplu sau povestesc despre Nașterea Pruncului Iisus, dar și despre diferite întâmplări cu împărați, vânători, diferite animale și plante, toate cu tâlcul lor. Melodiile sunt arhaice, moștenite din bătrâni. Uneori tot grupul cântă laolaltă, alteori se împart în două grupuri și își răspund în colind unii altora. Ceata cântă afară, la fereastră, sau e primită în casă. Oamenii simt bucuria de a primi colindătorii ca pe o mare apropiere de Dumnezeu. În versurile populare gazda stă la masă cu Tatăl ceresc, cu Maica Domnului și Sfântul Ion și beau toți cu același pahar! Colindătorii sunt ca o binecuvântare a casei. A nu primi colindătorii e un gest de toată ocară, ca o ruptură față de obștea satului. A primi colindul înseamnă a fi împreună cu toată comunitatea în marea bucurie a Crăciunului.

În unele sate flăcăii din ceată sunt încă îmbrăcați cu straie țărănești de sărbătoare și au căciulă împodobită. Banda tricoloră nu lipsește. Deasupra cizmelor leagă șnururi cu zurgălăi. Ceata are și un steag care odinioară era lucrat din vreme de două fete alese de vătaful mare. Pe alocuri, în preajma Anului Nou, ceata feciorilor colindă și cu Capra sau Turca. Este o arătare veselă pe care tot flăcăii cetei o meșteresc la întâlnirile lor.



„Ale cui s-aceste curți
Așa mândre luminate,
Cu ferestre-nziuate?
Iar la masă cine șade?
Șade bunul Dumnezeu
Și-n al doilea colț de masă,
Șade Maica Preacurată.
Și-n al treilea colț de masă,
Șade Ion, Sfântul Ioanu.
Și-n al patrulea colț de masă,
Șade gazda prea frumoasă.
Toți închină cu-n pahar (...).”

(Șinca Nouă, 1993)



Colindătorii sunt cinstiți, după puterile gazdei, cu bucate și cu bani. În dimineața primei zile de Crăciun, după noaptea de colind, tot satul mergea la biserică și ceata cânta din nou, tot repertoriul, la sfârșitul slujbei. Ceata colindă și petrece până la Sf.Ion. Atunci feciorii din ceată își fac ultimele împărțeli din cele primite. Apoi, merg împreună și se cinstesc cu băutură, ei și cei care le mai ies în cale. La sfârșit rostogolesc butoiașul gol la vale, semn că vremea sărbătorilor s-a încheiat.

În ultimul deceniu s-au organizat întâlniri ale cetelor de colindători și festivaluri ale colindului, atât în România cât și în Republica Moldova. Numeroasele cete din Țara Făgărașului se întâlnesc din anul 2007, în ziua de Sf.Ion, la catedrala din Făgăraș. În imagine, ceată de colind din Boscana, Rep.Moldova, venită la festivalul organizat de câțiva ani, în fiecare 8 ianuarie, la Mănăstirea Țigănești, de peste Prut.



Căciulă cu vâstră

Cămașă albă
țărănească

Pieptar

Cioareci

Zurgălăi

Toiag

Cizme negre



Tradiția Mărțișorului



Ce este: un obicei străvechi legat de venirea primăverii

Cine: în trecut doar femeile, copiii, tinerii; în prezent toate vârstele, bărbați și femei

Când: în luna martie

Unde: în România, Republica Moldova, Bulgaria, F.Y.R.O. Macedonia și în zone învecinate acestora, la români, bulgari, macedoneni, greci, sârbi, unguri

Acest obicei atât de cunoscut și răspândit în zilele noastre, și la oraș, și la sat, are rădăcini vechi și semnificații care nu ne mai sunt astăzi familiare. De când ne știm, oferim sau primim mărțișoare în prima zi de primăvară, dar oare mai înțelegem sensul acestui gest, așa cum îl trăiau înaintașii noștri?

La început au fost doar firele de lână, răsucite: roșu-alb, negru-alb, roșu-negru, sau, mai rar, cu o a treia culoare pe lângă roșu și alb, verde sau negru. Acestea erau împletite în casă, de femei. Tot ele le legau la mână sau la gât celor pe care îi aveau în grijă: copiii, tineri, animalele din gospodărie. Firul se punea în ziua de 1 Martie, înainte de răsăritul soarelui. Prin acest detaliu, obiceiul firelor de mărțișor intră în familia credințelor foarte vechi care leagă viața omului de drumul soarelui pe bolta cerească. De câte ori avem în anul astronomic solstiții sau echinocții, de atâtea ori găsim în obiceiurile arhaice culoarea roșu, focuri și altele.

Mart, Marte, Mărțișor, iată câteva nume date deopotrivă primei luni de primăvară și firelor de lână răsucite. Numele lunii vine din mitologia vechilor romani, de la zeul Marte, stăpân al războiului dar și protector al ogoarelor și al naturii care prinde viață din nou în aceste zile. Prima perioadă a lui martie, în care iarna pare a se lupta cu primăvara, stă în credința populară sub semnul Babei Dochia. Dochia e o bătrână capricioasă și urâcioasă, căruia Martie îi vine de hac. Ea se încrede în soarele înșelător al acestor zile și pleacă cu caprele la munte. Cele mai multe dintre legende povestesc cum baba a fost împietrită, pe o înălțime, de frigul încă prezent al iernii. Pe drum, Dochia torcea și împletea primul fir de mărțișor.



În Republica Moldova, obiceiul s-a păstrat mai aproape de rădăcini. Iată aici, femei și fetițe din Hârbovăț, raionul Anenii Noi, lucrând împreună la firele de mărțișor, cărora le adaugă ciucuri de diferite forme.

arhaic – transmis dintr-un trecut foarte îndepărtat, de ordinul miilor de ani.



În ziua de 1 Martie se făcea curățenie în case, se scoteau țesăturile afară la aerisit, iar seara femeile torceau, ca să fie pe plac Babei Dochia. Era ziua când iarna era poftită afară din casă, ca să facă loc soarelui și căldurii. Cât privește firul, oamenii credeau - și pe alocuri încă mai cred - că dacă îl poartă le va merge bine, vor fi feriți de deochi, nu îi va arde soarele verii, nu îi vor mușca șerpii în acel an și altele.



După ce era purtat un număr de zile sau săptămâni, șnurul era legat de crenguța unei plante cu flori roșii sau de ramura unui pom cu roade roșii. Alteori era pus sub o piatră, cu rost de prevestire. Dacă sub piatră se adunau furnici avea să le meargă bine oilor în acel an; dacă sub piatră se adunau gândaci, era vorba de vite. Semnele pentru dezlegarea șnurului de la mână pot fi: primele flori ale pomilor, primele păsări călătoare întoarse de la iarnat, prima barză sau primul cocor. Când firul este legat de crenguță se zice: Na-ți negreață, dă-mi albeață adică, Na-ți iarnă, dă-mi vară.

deochi – stare de rău fizic sau boală provocată de puterea unei priviri răuvoitoare, invidioasei.

obiect ritual – obiect încărcat cu semnificații legate de diferite credințe religioase sau magice.



Firul de mărtișor simbolizează contrastul, dar și alternanța dintre contrarii, așa cum le vedem în toate cele ale firii.

Lumină – Întuneric
Căldură – Frig
Vară – Iarnă
Fertilitate – Sterilitate
Feminin – Masculin
Viață – Moarte

Apropiindu-ne în timp de mijlocul secolului al XX-lea, tradiția Mărtișorului s-a împletit cu cea a Dragobetelui, zi de la sfârșitul lui februarie, când flăcăii aduceau fetelor buchețele din primele flori răsărite în pădure, ca semn al vitalității naturii care renaște dar și al dragostei. Încet, încet, și la sat și la oraș, mărtișorul a devenit un receptacol al afecțiunii, dăruit de obicei fetelor/femeilor de către băieți/bărbați și mai rar, mai ales în Moldova, băieților de către fete. Șnurului împletit i s-a adăugat la început un bănuț de argint, ca un talisman aducător de bun augur. Era purtat în continuare la mână, dar și prins de haină în partea stângă, în dreptul inimii.



Copii din raionul Ungheni, Republica Moldova, purtând șnurul de mărtișor, ca odinioară.



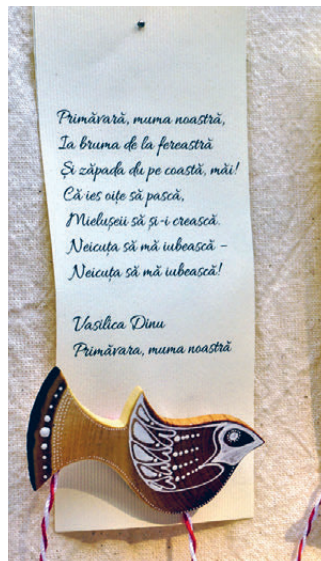

De atunci și până în prezent, micul obiect adăugat șnurului de mărtișor a luat cele mai variate forme, confecționate din materiale diverse: textile, metal, ipsos, ceramică, flori uscate, sticlă, scoici și altele. Nu le mai meșteresc doar femeile ci și bărbații și nu mai sunt lucrate în familie, ci, cel mai adesea făcute pentru vânzare și cumpărate de doritori. În mai toate orașele sunt organizate de la mijlocul lui februarie târguri de mărtișor. Cei care le produc sunt de obicei studenții de la Arte Plastice dar și alți meșteri care se pregătesc cu luni bune înainte pentru târg. Meșterii își însoțesc uneori mărtișoarele cu versuri și strigături care să le facă mai atractive în fața publicului. Astfel, târgul de mărtișor în sine a devenit un obicei foarte pitoresc. În ultima perioadă, mărtișoarele-broșă sunt gândite să poată fi purtate în continuare, după ce trece vremea șnurului de primăvară. Practic, Mărtișorul s-a transformat, în mare parte, din obiect ritual, în obicei social, fiind un gest bine văzut chiar și între persoane din afara cercului celor apropiați. Se pot oferi mărtișoare colegilor de lucru, profesoarelor din partea elevilor și chiar oricărei persoane de gen feminin cu care se întâmplă să intri în legătură în primele zile ale primăverii. Orașenii rar mai leagă firele de mărtișor de crengile copacilor, căci au pierdut înțelegerea veche a acestui gest. Și totuși, Mărtișorul a rămas unul dintre cele mai populare obiceiuri în zilele noastre, practicate deopotrivă la sat și la oraș, de oameni de toate felurile.



Călușul

Ce este: **un obicei ritual complex**

Cine: **grupuri de bărbați**

Când: **timp de 9 zile, începând cu duminica Rusaliilor (la 50 de zile după Paști)**

Unde: **în anumite sate din Oltenia și Muntenia**

Ritul Călușului este un obicei străvechi, încă viu în anumite sate din Oltenia și Muntenia. Este un ritual amplu pe care grupuri de bărbați, de vârste diverse, îl parcurg împreună cu credința că stârnesc în mijlocul spectatoriilor energii benefice. Acestea aduc vindecare, fertilitate, belșug și îndepărtează forțele potrivnice, numite de ei *iele*, *rusalii*, *șoimane*. În unele locuri călușarii merg ca și colindătorii din casă în casă, în altele joacă în mijlocul satului. Unele cete joacă doar în satul lor, altele bat zeci de kilometri, prin alte sate, de-a lungul mai multor zile. Dintre cetele de călușari unele participă și la festivalurile folclorice, întrecându-se pe scenă în virtuozitatea dansului.

iele – ființe imaginare din mitologia populară românească, înfățișate ca niște fete frumoase, îmbrăcate în alb, care apar numai noaptea, vrăjindu-i, prin cântecul și prin jocul lor, pe bărbați, asupra cărora au puteri nefaste.

Jocul călușului:

- dans
- muzică
- costum
- obiecte, acțiuni, reguli rituale
- texte

Azi:

- spontan, obicei arhaic, practicat neîntrerupt în unele sate, de secole
- pe scenă – scos din context, cu accent pe spectacolul dansului



Rosturi în ceată:

- vătăful – conduce grupul, primește sau înlătură membri din ceată, deține tainele ritualului. Secretele călușerești sunt transmise prin vătăf – uneori din tată în fiu, alteori printr-un urmaș pe care vătăful și-l alege.
- stegarul – poartă *călușul*, steagul grupului, care este investit cu puteri magice. Este o prăjină împodobită cu un ștergar frumos lucrat, cu diverse accesorii colorate și cu plante de leac și belșug: pelin, usturoi, busuioc, frunze de nuc, spice de grâu și altele: „cu cât este mai înalt cu atât este mai bine”.
- mutul – este un personaj comic care antrenează grupul în diverse șotii, dar strunește și dansul cu mișcări energice. Este respectat aproape ca și vătăful. Este mascat și poartă sabie. Mutul trasează cu sabia sa cercul în care se petrece dansul.

Cum se petrece?

- vătaful adună și organizează ceata
- se confecționează steagul
- membrii cetei se leagă împreună cu un jurământ tainic, în fiecare an înainte de a porni jocul
- călușarii joacă pe la gazde, însoțiți de lăutari; sunt așteptați și primiți ca o veste bună. Li se pun copii în brațe ca micuților să le fie de sănătate. În hora călușarilor sau agățate de ei sunt: grăunțe, lână, apă, sare, pelin, usturoi. Acestea sunt împărțite mai apoi de gazdă și altor doritori, care le poartă la brâu ca să nu cadă pradă ielelor. Sunt puse și printre semințele de semănat ca să aducă belșug.
- la final spectatorii intră și ei în joc și se încarcă de energiile călușarilor. Ceata este cinstită cu bani și bucate, precum colindătorii.
- prin participarea la joc, călușarii și familiile lor dobândesc un un soi de aură protectoare împotriva duhurilor potrivnice.
- la sfârșitul perioadei de căluș, steagul se desface, apoi se îngroapă, tot în taină, și ceata se risipește.

Află mai mult aici



Bârla, Jud.Argeș





Călușarii poartă straie țărănești bărbățești de sărbătoare, împodobite în plus cu bete, panglici, mărgeli, pinteni, ciucuri, clopoței, batiste – unele primite de la mame de copii mici și fete de măritat, ca să fie *jucate în căluș* și să primească energia bună a dansului. Culorile vii și sunetele stridente sunt și ele arme împotriva ielelor.





Bârla, jud.Argeș

Călușul astăzi:

- a face parte din ceată este un semn bun, de maturitate și apreciere; călușarii sunt bine văzuți în comunitate
- inițierea nu este doar în dans, ci și în anumite virtuți ale bărbăției sufletești: respectarea cuvântului dat, capacitatea de supunere și ascultare, disciplina, puterea de a păstra un secret
- pentru unii continuă să fie un ritual, pentru alții un mod de distracție
- un mod de a-și face cunoscut satul în întrecerile folclorice de scenă
- poate fi tratat și ca o sursă ocazională de câștig



Stolnici, jud.Argeș

Meșteșugul ceramicii de Horezu

Ce este: un meșteșug – întregul bagaj de cunoștințe, obiceiuri și credințe moștenite din tată în fiu – prin care se nasc vasele de lut

Cine: familii de țărani meșteșugari

Unde: în satul Olari, jud. Vâlcea

Meșteșugul olăritului este vechi de când omul și a fost răspândit pretutindeni. În România se aflau la începutul secolului al XX-lea mai mult de 200 de sate de olari. Astăzi au rămas mai puțin de 50.

De ce Horezu?

Să fi fost aici o vatră milenară de olari ca în alte sate oltenesti? Nu avem certitudini, dar un lucru sigur este că în vremea voievodului Constantin Brâncovenu, la Horezu, olăritul a luat o întorsătură nouă care a făcut locul diferit de celelalte numeroase așezări de olari din Vâlcea. Cu un spirit gospodăresc ieșit din comun, voievodul a dorit să creeze în apropierea mănăstirii sale de la Hurezi un centru care să producă o ceramică mai rafinată, de o calitate demnă de mesele boierești și domnești ale Țării Românești. Vesela de lux se aducea până atunci din Orient, cu cheltuieli mari. Este limpede că olarii hurezeni au împletit meșteșugul localului cu influențe primite prin obiectele venite de departe, din Levant. În memoria colectivă a olarilor hurezeni se păstrează amintirea unor meșteri atenieni, aduși de Brâncoveanu, pentru ridicarea meșteșugului local. Cele mai vechi taiere de Horezu s-au găsit în săpăturile arheologice de la palatele brâncovenești. Ceramica de Horezu avea rol decorativ sau era folosită la mesele mai sărbătorești, la nunți, la praznice sau zi de zi, în casele înstărite.

Taiere de Horezu,
cu numele familiei
de meșteri:at



Bâscu



Figură



Mischiu

Dacă ajungi la Horezu, nu te opri la tarabele de la drumul național! Pentru Situl UNESCO abate-te 2 km, în satul Olari. Aici, aproape fiecare gospodărie este un atelier. Fațadele caselor sunt o expoziție permanentă de ceramică, olarii sunt ospitalieri, te primesc înăuntru, îți explică și îți povestesc. Vizitează în sat Muzeul Vișoreanu și în orașul Horezu Galeria de Artă Ceramică.



Buclescu



Iorga



Vișoreanu

Cum?

Iată drumul de la bulgărele de lut la vasul bun de folosit:



1. Vasul crud, proaspăt modelat



2. Albit cu humă – o vopsea făcută din piatră albă, de calcar, pisată



3. Decorat cu cornul

4. Decorat cu gaița



Calități:

- vase smălțuite, ușoare, cu pereți subțiri
- decorație bogată, migăloasă, foarte diversă
- modele păstrate din strămoși: spirala, pomul vieții, cocoșul, șarpele, coada de păun și altele
- meșteri creativi, dar în interiorul tradiției
- doar argilă locală prelucrată foarte meticolos = materie primă mai bună ca în alte centre

Azi:

- în jur de 50 de familii de olari
- se lucrează încă tradițional – pe roată mecanică de lemn, cu ustensile vechi, cuptor de cărămidă cu foc de lemne

Probleme:

- comercianții nu protejază olăria locală – se vând laolaltă ceramica de Horezu și obiecte bulgărești, chinezești, diverse; dacă vrei să cumperi, cel mai bine ia direct de la olari, din atelier.
- statul nu intervine prin reglementări pentru protejarea sitului



6. După prima ardere



5. Ars în cuptor



7. Îmbrăcat în smalt înainte de a doua ardere



8. Gata, după a doua ardere

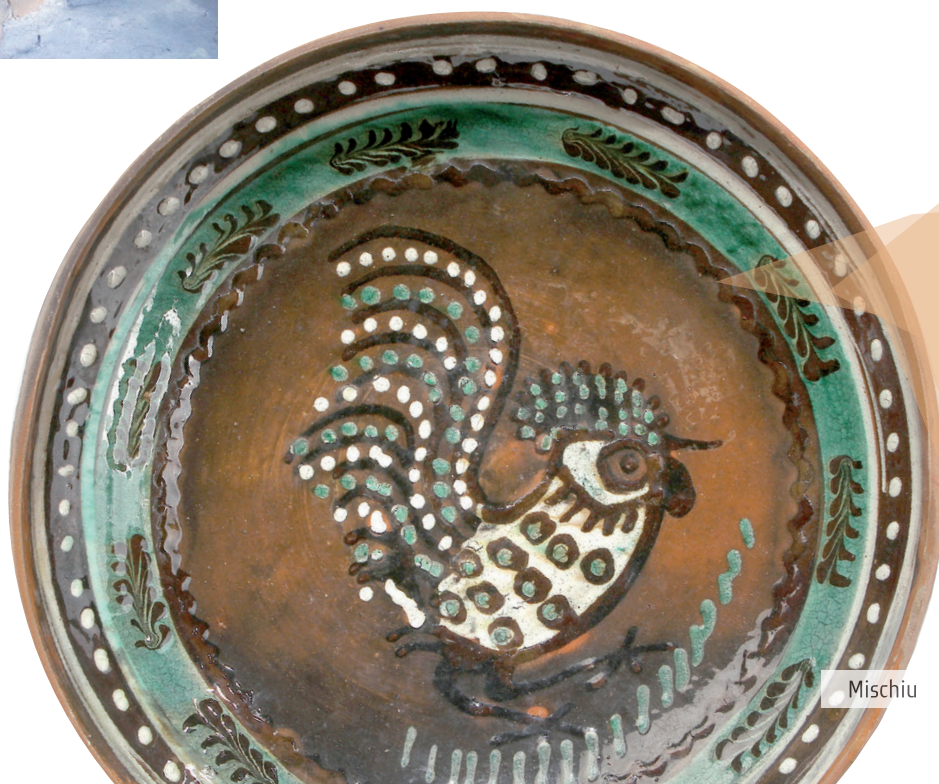

„Cocoșul de Hurez” este cel mai renumit târg de ceramică populară românească, organizat an de an la Horezu, încă din 1971. Este în primul rând întâlnirea anuală a olarilor și un barometru pentru starea meșteșugului, la nivel național.

Mischiu

Tehnici tradiționale de realizare a scoarței

Ce este: **un meșteșug – întregul bagaj de cunoștințe, înțelepciuni, obiceiuri și credințe moștenite din bătrâni – prin care se nasc țesăturile numite scoarțe**

Cine: **țărănci și alte țesătoare**

Unde: **în România și Republica Moldova**

Meșteșugul țesutului manual a fost până nu demult principala modalitate prin care se obținea materialul necesar croirii hainelor și a altor materiale textile din gospodărie, de folosit și de împodobit. În zilele noastre, metrajele țesute industrial le-au înlocuit aproape în întregime pe cele lucrate manual. Meșteșugul se mai practică rar, în unele sate în care tradiția a rămas încă viguroasă, sau izolat, de către femei pasionate de această veche înțelepciune.



Țărani din Muntenia, începutul secolului al XX-lea. Fundalul preferat al fotografiilor de familie erau scoarțele, aduse și ele să vorbească despre hărnicia protagoniștilor.

camera bună/curată/mare/ frumoasă/casa dinainte – în casele țărănești exista – și pe alocuri încă mai există – o cameră destinată obiectelor cele mai frumoase ale familiei. Era locul de primire a oaspeților și a invitaților la anumite evenimente: nunți, botezuri, înmormântări și sărbători.

Ce este scoarța?

Dintre toate tipurile de țesături țărănești, cea mai prețioasă este scoarța. Este un covor de dimensiuni mari, cu rol decorativ și ceremonial, gândit pentru a fi așezat pe perete. Femeile își puneau toată pricepera și măiestria în lucrul acestor obiecte care împodobeau *camerelle bune* ale caselor țărănești. Se crea astfel cadrul sărbătorilor, al evenimentelor familiale și imaginea familiei în ochii comunității. Toate femeile erau chemate la această muncă extrem

de migăloasă, dar și creativă. Izvoarele de frumusețe din sufletele lor au dat naștere, de-a lungul timpului, unui număr impresionant de scoarțe, de o diversitate uluitoare. În fiecare zonă a țării s-a țesut diferit, scoarțele putând fi localizate, după model, asemenea straielor țărănești de sărbătoare. Astăzi, multe scoarțe se găsesc în muzee, dar le mai poți vedea încă și în case și la țară, dar și la oraș. În zilele noastre, scoarța este o emblemă a spațiului interior românesc; pentru cei care o păstrează din familie, este o legătură vie cu strămoșii, iar pentru cei care o cumpără și o expun, o marcă a atașamentului față de valorile tradiției.

Piscu, jud. Ilfov



Fetiță învățând țesutul, la războiul vertical. Această muncă femeiască se deprindea din copilărie, la fel cum băieții se învățau cu muncile mai grele pe lângă bărbați.

Femeie torcând lâna în camera bună, 2015. Privește în partea de sus a camerei, țesături așezate pe un drug de lemn. Acest aranjament se cheamă rudă și este încă fala caselor maramureșene, în unele sate. Ca să ajungă fire pentru țesut, lâna tunsă de pe oi se spală bine, se usucă, se face fuiuare, se toarce, se vopsește, se face gheme. Torsul era odinioară munca de odihnă a femeilor. Uneori torceau chiar și mergând pe drum.



Groșii Țibleșului, jud. Maramureș

Război de țesut orizontal – este mai eficient decât cel vertical, firele ridicându-se alternativ la apăsarea unor pedale. Fiecare piesă are numele ei: un mecanism tradițional ingenios, realizat din lemn și fire.

Dragomirești, jud. Maramureș



Multe dintre muncile de pregătire a firelor de țesut se făceau împreună, la clacă sau la șezători. Era un prilej foarte bun de întâlnit, povestit, cântat. Feciorii vizitau șezătorile, căutând la hărnicia fetelor de măritat. Țesutul în război în schimb era cel mai adesea o muncă solitară, în care femeile se cufundau, mai ales, iarna, când treburile pe afară erau mai puține.

Cum se țese?

Uneori, scoarțele sunt țesute într-o singură tehnică, alteleori în aceeași țesătură poți întâlni mai multe feluri de alesături, în funcție de tipul de model, dar și de priceperea și îndemânarea țesătoarei. Iată cele mai cunoscute dintre **alesăturile** din spațiul românesc.

Detaliu dintr-o scoarță muntenească din secolul al XIX-lea. Aceasta este tehnica numită *cu tăieturi* sau *Karamani*, după numele unei localități din Anatolia, azi în Turcia. Observă spațiul ca o tăietură care se formează la întâlnirea culorilor pe direcția verticală. Este distanța dintre două fire de **urzeală** care despart suprafețele colorate diferit. Această tehnică a fost folosită în Muntenia, Moldova, dar și Banat și Maramureș.



Detaliu dintr-o scoarță oltenească din sec. al XIX-lea. Poți observa două tehnici diferite: țesutul curb, la frunze, la aripile și la capul păsării – firele de **băteală** nu sunt paralele, ci urmează forma – și țesutul cu **fire întrepătrunse**, în locurile unde se formează un zig-zag fin la întâlnirea dintre culori – la picioarele păsării.

Multe dintre modelele țesute pe scoarțe au ajuns până la noi, din vremuri în care omul conștientiza mult mai mult legătura sa cu natura și cu forțele universului. A aduce aceste semne pe obiectele care îl înconjurau în spațiul casnic era un mod de comunicare spirituală. Semne solare și acvatice, flori, animale, pomi ai vieții, însemne creștine, figuri umane și multe altele se nășteau din îmbinarea firelor colorate. În zilele noastre puțini mai cunosc și mai înțeleg semnificația acestor semne; dincolo de înțelesuri, și privitorii și puținele țesătoare de azi caută în scoarțe, pur și simplu, frumusețea și armonia.

alesătură – tehnică de realizare a modelelor țesute



Țărăncă din zona Sibiului, începutul sec. al XX-lea.

Scoarță moldovenească
cu motivul *Pomul vieții*

Scoarță oltenească cu flori,
păsări și animale fantastice.



Scoarță muntenească cu motive solare,
sec. al XIX-lea

Țesutul e chiar o plăcere, e un mod de a te sustrage realității. (...) După ce te-ai băgat acolo, la război, nu te mai întrebă nimeni, nu te mai scoate nimeni la animale, faci cine ce-o vrea, nu te mai interesează (Viorica I., n. 1978, Sălișteștea de Sus, jud. Maramureș)

Cum se pune războiul de țesut,
Poienile Izei – Maramureș, 2010.



urzeală – firele paralele montate pe războiul de țesut, printre care se trec firele ce formează țesătura. Urzitul este un meșteșug în sine, destul de dificil. Dintre țesătoare puține știu să și urzească.

băteală – firele care se țes pe urzeală.

Delta Dunării - Rezervație a biosferei

Unde: **jud. Tulcea**

Delta Dunării este o mare comoară a noastră, pe cât de generoasă, pe atât de fragilă. Menționată încă din Antichitate în scrieri și hărți, de la Herodot la Ptolemeu, Delta a fost prețuită până în urmă cu un secol doar ca o uriașă sursă de pește. În secolul al XIX-lea, brațul Sulina a devenit navigabil, prin lucrări de amenajare. Astfel, interesul european pentru Delta crește. Privită cu ochii secolului al XXI-lea, Delta își descoperă imensa bogăție, nu doar de resurse, cât de păstrătoare a istoriei naturale. Există aici nenumărate specii de pești, plante, animale, păsări, insecte, care construiesc împreună cu apele și pământurile 30 de tipuri de ecosisteme diferite. Mai mult, Delta este un filtru natural uriaș pentru cel mai poluat fluviu al Europei, care ajunge astfel la vărsarea în mare aproape curat.

- cea mai bine conservată deltă din Europa
- cel mai tânăr pământ românesc, încă în extindere spre Marea Neagră: crește 40 m²/an
- cea mai întinsă zonă compactă de stufrășuri de pe planetă

Ecosistem – ansamblu care cuprinde habitatul și comunitatea de organisme vegetale și animale care conviețuiesc într-un echilibru stabil.

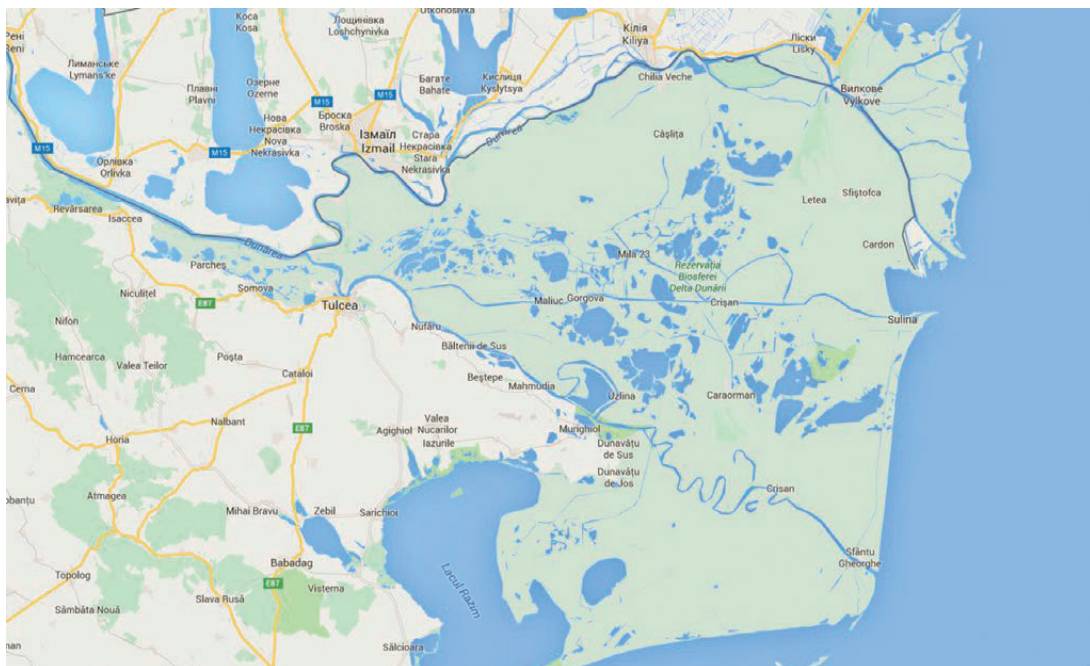



Află mai mult aici

Delta a fost locuită încă din timpuri străvechi. Tot litoralul de la Sinoie și până la insula Popina din nordul lacului Razim a fost vatra de formare și evoluție a civilizației neolitice de tip Hamangia. Negustorii greci și apoi romanii au întemeiat cetăți cu rol strategic și comercial: Halmyris, Salsovia (Mahmudia), Talamonium (Nufăru), Aegyssus (Tulcea), Noviodunum (Isaccea) și Enisala. Genovezii și izvoarele bizantine au vorbit mult de pescuitul și de comerțul cu tot felul de produse în secolele X-XV în porturile dunărene la Solina (Sulina de azi), Licostoma (Periprava) și Vicina. La mijlocul secolului al XIX-lea, a fost întemeiată Comisia Europeană a Dunării, stabilită la Sulina. A fost un for internațional neutru din punct de vedere politic, menit să protejeze interesele strategice și comerciale ale țărilor membre, la gurile marelui fluviu. În cele 8 decenii de existență a comisiei, Sulina a devenit un orașel cosmopolit, demn de numele livresc căștigat: Europolis.



- cea mai mare populație de pelicani comuni (*Pelecanus onocrotalus*) și creți (*Pelecanus crispus*) din Europa.
- mai mult de jumătate din populația mondială de cormoran mic (*Phalacrocorax pygmaeus*).
- jumătate din populația mondială de gâscă cu gât roșu (*Branta ruficollis*).
- importantă rută de migrație și popas pentru păsările europene.
- mamifere dispărute în alte părți ale Europei: nurca, vidra, bizamul, câinele enot sau pisica sălbatică.

Monumente ale Naturii:

- călifarul alb, dropia, pelicanul, piciorongul, lopătarul, vulturul hiotar, broasca țestoasă de uscat, cormoranul mic, gâsca cu gât roșu, țigănușul (ibisul dunărean), codalbul, sturionii.
- pădurea Letea este o pădure cu aspect tropical, înconjurată de dune de nisip, care cuprinde specii de arbori vechi de mai bine de 500 de ani, dar și liane. Există aici 31 de plante care se află pe lista roșie a României. În special în această zonă trăiesc cai în libertate.





Delta în pericol. De ce?

- construirea de diguri în amonte a dus la schimbarea regimului natural de inundare, cu consecințe nefaste asupra ecosistemelor
- construirea barajului de la Porțile de Fier a dus la blocarea rutei de migrație a sturionilor pentru depunerea icrelor – numărul lor a scăzut
- substanțele chimice de îngrășare a culturilor agricole ajung în apele Deltei. Canitatea mare de nutrienți duce la creșterea exagerată a algelor care reduc din transparența apei și sufocă speciile de animale acvatice
- substanțe toxice provenite din poluarea industrială se acumulează în icrele peștilor și în ouăle păsărilor ihtiofage și reduc capacitatea acestora de reproducere
- peștele este braconat și supraexploatat
- localnicii incendiază zone de stuf pentru a obține teren agricol

D.B. și A.S.



Păduri seculare de fag din Carpați

Află mai mult aici



Unde: în unele zone de deal și de munte din România – observă-le pe harta de pe copertă – dar și în alte 11 țări ale Europei; este un obiectiv transfrontalier, răspândit prin tot centrul, estul și vestul continentului.



Ce sunt pădurile seculare sau virgine?

Pădurea seculară este un ecosistem complex care s-a păstrat în forma originală, nederanjat de acțiunile invazive ale omului. Cuvântul secular nu se referă neapărat la vârsta copacilor, cu toate că în aceste păduri se găsesc și exemplare de arbori bătrâni de 150 de ani și până la 400-500 de ani. Aici trăiesc, de fapt, copaci de toate vârstele, în toate etapele de dezvoltare, așa cum cresc aceștia natural, fără nicio intervenție umană; în pădurile comune, cea mai mare parte a arborilor sunt de vârstă adultă. Mai aproape de adevărul acestor păduri este cuvântul virgin, căci în zonele de care vorbim nu se exploatează lemnul, nici măcar cel mort (trunchiurile căzute la pământ). Desigur, omul a pătruns în aceste păduri, dar nu le-a deranjat în niciun fel. În astfel de locuri poți observa și înțelege mecanismele complexe ale naturii așa cum au fost acestea create și cum s-au dezvoltat, de la origini. Pădurile seculare la care ne referim se află în zona de deal și sunt alcătuite în majoritate din fagi. Această specie de arbore crește natural la altitudini cuprinse între 700 și 1400 m. Pe lângă fagi mai sunt însă și ulmi, paltini, carpeni, brazi, molizi și alte specii de arbori.

Cum au rezistat?

Răspunsul stă în izolarea extremă a acestor suprafețe de pădure. Dificultatea accesului devine însă din ce în ce mai ușor de depășit, odată cu progresul tehnologiei. Te întrebi, poate, de ce astfel de păduri nu sunt prezente și la câmpie. Mai există doar mici insule din codrii de odinioară, fiindcă, în zonele prielnice agriculturii, pădurile au fost defrișate masiv, pentru a face loc ogoarelor de grâne. Tăierile s-au intensificat în secolul al XVIII-lea, când comerțul cu cereale și lemn a luat amploare și birurile Țărilor Române către Imperiul Otoman au crescut. Apoi, odată cu apariția utilajelor și motoarelor, pădurile au fost cu mult mai expuse, devenind mai accesibile. Puținele păduri care au rămas în câmpie nu mai sunt virgine, chiar dacă păstrează încă, pe alocuri, o biodiversitate uimitoare.

Pe lângă vegetație, pădurile seculare înseamnă și patrupede, insecte și păsări, care își găsesc condiții de viață foarte prielnice. Atât plantele, cât și animalele pot fi urmărite pe zone etajate. Unele preferă zonele mai înalte, altele pe cele mai joase, după hrana de care au nevoie și după tipul de cuibărire. Aceste etaje comunică și se susțin unele pe altele funcționând într-un echilibru desăvârșit. În pădurile seculare animalele nu au nevoie să fie hrănite artificial, căci găsesc în natură tot ce le este necesar.

- carnivorele mari: urs, lup, râs, jder, pisică sălbatică;
- ierbivorele mari: cerb, mistreț, căprior, vulpe;
- păsări: bufnița, cucuvea, huhurez, barza neagră (o raritate), ciocănitori, pițigoi, cinteze;
- amfibieni: salamandre, tritoni, broasca cu burtă roșie;
- specii rare de insecte care depind de lemnul uscat și de cel aflat la sol, în stare de putrefacție.

În pădurile seculare unii arbori ajung să moară de bătrânețe (400-450 de ani brazii și chiar 500 de ani fagii). Trunchiurile doborâte, de obicei, de furtuni rămân la pământ unde se macină încet, încet îmbogățind solul și găzduind nenumărate insecte; acestea, la rândul lor devin hrană păsărilor.



Coronamentul bogat și ramificat, dar și existența a 4-5 etaje de vegetație sunt trăsături importante ale pădurilor seculare; între arbori există suficient spațiu pentru dezvoltarea ramurilor și a coroanei și astfel aceștia au capacitatea de a își regenera ramurile rupte de vânt; pădurea conține specii de arbori toleranți la umbră, de aceea plantele tinere pot rezista până când un copac bătrân moare, cade la sol și eliberează astfel calea către lumină.

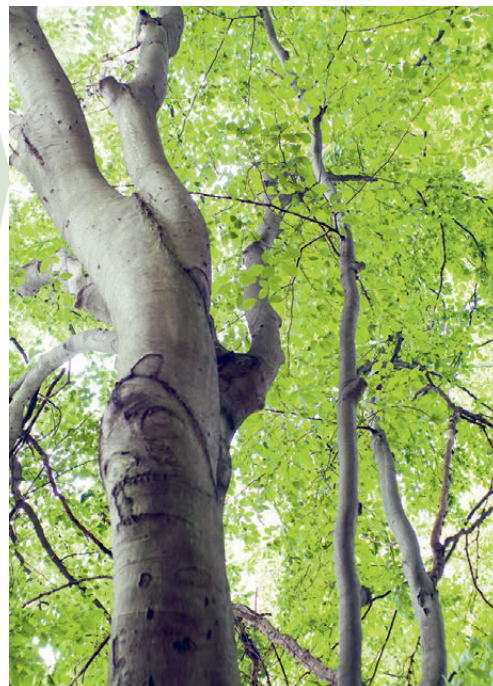

La sfârșitul secolului al XIX-lea, 30% din suprafața actuală a României era acoperită cu păduri virgine. Un secol mai târziu, mai rămăseseră doar 6%. În 2017, anul în care unele păduri virgine din România au intrat în sfârșit în zona de protecție UNESCO, doar 3% din suprafața țării le mai aparține. Din acești puțini 3% doar 18% sunt strict protejate. Și cu toată această scădere, România a rămas cea mai bogată țară a Europei în ce privește pădurile virgine.

De ce sunt importante pădurile seculare?

- conservă biodiversitatea și **lanțurile trofice** în starea lor pură; asigură astfel o sursă de material genetic de cea mai bună calitate (puiți și bănci de semințe), pentru cercetare și cazuri speciale în care este necesară reîmpădurirea unor zone, arborii din pădurile seculare fiind mai rezistenți la boli și dăunători;
- sunt habitate ideale pentru specii rare de plante și animale și ultimele refugii pentru numeroase specii de mușchi, licheni, melci și insecte care sunt foarte sensibile la poluare;
- sunt cea mai bună școală pentru naturaliști, păstrând modul original în care cresc, se dezvoltă și relaționează organismele vegetale și animale, în mediul forestier.

lanț trofic – este felul interdependent în care funcționează relațiile de hrănire dintre organismele vegetale și animale ale unui ecosistem. Prin acesta se poate observa circuitul substanțelor în natură.

Pădurile seculare în pericol. De ce?

- lăcomia și inconștiența oamenilor, care nu țin seama de valoarea acestor păduri, trecând peste lege pentru interese personale, de moment.
- neprotejarea prin lege a întregilor suprafețe de păduri seculare.
- neprotejarea zonelor tampon de pădure – căci unele păduri seculare sunt, de fapt, zone înconjurate de păduri comune; când aceste păduri tampon sunt agesate și pădurile seculare devin mai vulnerabile.
- tăierile abuzive de păduri, în general – chiar și cele neclasate UNESCO – fapt care afectează echilibrul natural subtil pe suprafețe foarte întinse.
- proasta pază a pădurilor protejate, generată de lipsa de personal și de tehnologie.



Fă cunoștință cu
Greenpeace România!



D.B și A.S.

Află mai mult aici



Geoparcul Dinozaurilor Țara Hațegului

Unde: **jud. Hunedoara**



Casa Dinozaurilor Pîțici este un mic centru de vizitare ce prezintă aventura paleontologică a descoperirii și reconstituirii dinozaurilor din Țara Hațegului. A fost creat în anul 2013. Împreună cu Casa Tradițiilor, deschisă în anul 2015, formează nucleul unui viitor Centru Comunitar. Aici au loc periodic evenimente culturale și educative, târguri de produse locale (țesături, ulei de dovleac, săpun), ateliere și altele.

Ce este un Geoparc Internațional UNESCO?

Acest concept s-a născut recent, în anii '90 ai secolului al XX-lea, în Europa. Un geoparc este un teritoriu bine definit, ce cuprinde valori geologice, naturale și culturale ieșite din comun, în care comunitățile locuitoare își propun colaborare și strategii comune de **dezvoltare durabilă**. Desigur, pentru astfel de zone, dezvoltarea nu poate fi decât turismul. Comunitățile, îndrumate de oameni de știință, își propun o strategie comună bazată pe activități de educație, cercetare și deschidere pentru turism a valorilor locale. A încerca să dezvolți un tip de turism care să nu deranjeze sau polueze locurile, oferind în același timp o sursă de venit localnicilor, este calea cea mai firească și constructivă. În vremurile noastre, oamenii călătoresc mult și sunt mereu în căutare de locuri frumoase, care să le aducă odihnă, sănătatea unui mediu curat, dar să îi și îmbogățească sufletește, oferindu-le experiențe noi de cunoaștere.

În anul 2000, a fost creată Rețeaua Europeană a Geoparcurilor, iar în 2004 Rețeaua Globală a Geoparcurilor. În anul 2015, a fost adoptat Programul UNESCO pentru Geoștiințe și Geoparcuri, prin care geoparcurile membre în Rețeaua Globală devin situri UNESCO. Statutul de Geoparc Internațional este revalidat la fiecare 4 ani.

În România există un singur astfel de teritoriu recunoscut de UNESCO, Geoparcul Dinozaurilor Țara Hațegului, și un altul care aspiră la această recunoaștere, Geoparcul Ținutul Buzăului.

Curpinzând zone fertile de depresiune, înconjurate de munți – Retezat, Țarcu și Șureanu –, zone de deal împădurite, văi cu izvoare, aceste ținuturi au fost locuite din vechime și păstrează încă martori generoși ai istoriei Pământului și ai istoriei locale,



Sânpetru

Într-o ambianță de viață tradițională. Teritoriul geoparcului acopera cele peste 80 de sate din Țara Hațegului, cuprinde monumente *geologice*, *paleontologice*, botanice, arheologice, istorice și culturale și a devenit o destinație de *ecoturism*.

Geoparcul a dezvoltat o rețea de puncte de vizitare și poteci tematice ce integrează povestea Pământului cu povestea oamenilor. Au fost construite Casa Dinosaurilor Pitici, Casa Vulcanilor, Casa Tradițiilor, Casa Pietrelor, Casa pentru Știință și Artă, Casa Geoparcului, Drumul Vulcanilor, Valea Dinosaurilor, Drumul Apei și al Pietrelor, iar alte case și drumuri sunt în construcție.

Numele geoparcului se datorează descoperirilor paleontologice din zonă, în special unor specii de dinozauri pitici care au trăit în aceste locuri cu 72 de milioane de ani în urmă, când zona era o insulă cu climă tropicală, în oceanul Tethys. Ouă și fosile ale acestor animale străvechi pot fi văzute în Țara Hațegului. Cercetătorii naturii și artiștii și-au dat mâna în crearea unui muzeu cu martori naturali, dar și cu reconstituiri care te pot ajuta să cuprinzi cu mintea această pagină de istorie a naturii.

Gresia tufacee este un tip de rocă, născută pe fundul mării neozoice, din întâlnirea sedimentelor cu cenușa vulcanică și apa sărată. Umezită de apele râului și sfărâmată de om în bucățele, această piatră era folosită în gospodărie, mai ales, la bucătărie, pentru curățarea obiectelor de lemn, ca un fel de săpun natural, cu care localnicii se aprovizionau o dată sau de două ori pe an. Acest obicei, care lega istoria geologică a locului de viața tradițională, a fost părăsit odată cu schimbarea veselei (azi din porțelan), cât și a substanțelor de curățat.



Silvașu



Căpițe de fân, un simbol al continuității vieții tradiționale.

dezvoltare durabilă – mod de dezvoltare care folosește rațional și inteligent resursele existente, fără a pune în pericol mediul înconjurător sau valorile culturale și sociale ale comunității, pentru ca și generațiile viitoare să se bucure de aceste resurse, valori naturale, și de patrimoniul material și imaterial.

ecoturism – mod de a practica turismul, prin care se dorește protejarea zonei vizitate de urmările nedorite ale prezenței omului, cât și sprijinirea comunităților locale, așa încât traiul lor în armonie cu natura să poată continua. Adesea, mai ales în locuri izolate, numărul mare de turiști și, mai ales, comportamentul lor lipsit de responsabilitate pentru natură și localnici pot produce dezechilibre și stricăciuni.

geologic/geologie – știința care studiază istoria de 4,5 miliarde de ani a Pământului, modul de formare a rocilor, a munților, a resurselor naturale și a lumilor dispărute.

paleontologic/paleontologie – știință care studiază evoluția vieții și cauzele care au determinat dispariția unor organisme, precum dinozaurii, pe baza analizei resturilor fosile și a mediului în care acestea au trăit.



Sânpetru

Țăranii trăiesc încă în mare parte un mod de viață străvechi, ocupându-se încă, în mare parte, cu creșterea animalelor și cultivarea pământurilor. Odată cu înființarea geoparcului s-a încurajat crearea de asociații locale prin care țăranii să se organizeze și să producă anumite produse specifice zonei, bune de vândut în beneficiul comunităților: plante medicinale sau aromatice, obiecte tricotate din lână și altele.



Răchitova

Unul dintre satele geoparcului, îmbrățișat de păduri și fânețe și străjuit de ruinele unui vechi turn de pază.



Densuș

Țăranică la fân, la Densuș. Adesea viața localnicilor se petrece în vecinătatea unor monumente istorice renumite. Aici, biserica Sf. Nicolae din Densuș, un monument de arhitectură unic în România, datând din secolul în secolul al XII-lea și, ridicat din materiale provenite din situl roman vecin, Sarmizegetusa Ulpia Traiana, fosta capitală romană a Daciei. Despre această biserică s-a scris mult, s-au construit teorii diverse și subiectul este încă deschis pentru istorici. În geoparc se mai găsesc și alte monumente medievale: biserici, ruine de cetăți și turnuri, care vorbesc despre vremurile când aceste plaiuri erau în stăpânirea unor cenzi locali puternici.

Roci vulcanice în zona Densuș. Este locul unde se păstrează urmele erupțiilor vulcanice ce au avut loc acum peste 70 de milioane de ani, în marea din jurul insulei Hațeg, locuită pe atunci de dinozauri și alte animale preistorice. Marea din jurul insulei era zguduită de vulcani submarini, iar acolo unde erupțiile erau mai intense, vulcanii ajungeau să se ridice deasupra apei, acoperind cu lava și cenușa lor nisipurile și pietrișurile cărate de râuri. Istoria dinozaurilor și a vulcanilor se poate descifra acum doar în rocile prinse în munții ce s-au ridicat aici, în zecile de milioane de ani ce au urmat.



Voluntarii și Ambasadorii Geoparcului alături de reconstrucția lui *Magyarosaurus dacus*, cel mai mare dinozaur descoperit în Țara Hațegului. Un geoparc trăiește și se dezvoltă și prin entuziasmul tinerilor din comunitățile locale și al celor veniți din alte zone. Aceștia lucrează adesea ca voluntari, bucurându-se că se pot implica în păstrarea și valorificarea corectă a frumuseților zonei. Adesea, voluntarii sunt studenți în domenii legate de zona geoparcului, iar munca lor îi ajută să învețe și să se formeze ca profesioniști. Cei mai implicați dintre voluntari au devenit Ambasadorii Geoparcului în proiecte și schimburi de experiență naționale și internaționale.



Sântămarie Orlea

Biserica Sântămarie Orlea a fost ridicată în secolul al XIII-lea de o familie de nobili ardeleni. Stilul de arhitectură este cel obișnuit pentru bisericile de piatră din această zonă, în acea perioadă, când constructorii primeau influențe din Apusul Europei. Păstrează un ansamblu de pictură foarte valoros, închinat Fecioarei Maria, în care se amestecă influențe occidentale cu cele bizantine.

Geoparcul Dinozaurilor Țara Hațegului oferă șansa unui Drum prin Vremi, o călătorie ce ne poartă cu sute de milioane de ani în urma, apoi în lumea dinozaurilor, în vremea primilor oameni, apoi a dacilor și romanilor, a cavalerilor și castelelor. Locurile și oamenii poartă urmele timpului și așteaptă să fie descoperite. Statutul de Geoparc Internațional UNESCO este administrat de Universitatea din București. Universitatea a inițiat și coordonat, încă din anul 2000, activitățile de constituire și dezvoltare a geoparcului, în parteneriate locale, naționale și internaționale. Geoparcul atrage anual zeci de mii de vizitatori și propune un model internațional de dezvoltare ce poate fi adaptat și în alte zone din România.

R	O	M	A	N	O	A	D	E	L	T	A	D	U	N	A	R	I	I	E	M	A	L	P
A	N	I	T	U	R	N	U	L	C	U	C	E	A	S	D	O	C	U	S	I	N	A	A
R	O	E	E	R	S	E	C	U	L	A	R	E	L	C	R	S	B	A	T	S	S	N	T
E	T	C	V	S	A	C	V	A	T	A	F	S	I	R	E	T	R	E	I	T	C	T	R
S	C	E	R	A	S	O	S	R	V	A	T	S	C	A	I	I	A	D	C	O	O	T	I
E	P	R	G	R	C	S	A	B	C	O	I	C	M	C	S	A	N	C	T	U	A	R	E
D	O	N	R	M	X	I	V	A	N	D	R	O	E	I	X	D	C	I	N	G	R	O	L
I	A	A	I	I	I	S	R	N	O	O	U	A	N	U	A	A	O	R	A	A	T	F	O
N	L	U	G	Z	T	T	E	U	N	I	M	R	U	N	R	I	V	E	T	L	A	I	V
T	E	T	O	E	Z	E	T	T	S	N	O	T	M	U	T	U	E	X	O	O	A	C	E
A	S	I	R	G	A	M	M	A	B	A	L	A	E	C	O	P	A	R	A	C	L	I	S
D	A	C	E	E	V	D	I	N	O	Z	A	U	R	I	P	O	N	A	D	O	A	V	A
E	T	U	L	T	R	A	N	S	I	L	V	A	N	I	A	R	U	M	O	S	L	I	R
R	U	N	E	U	R	O	M	A	R	T	I	S	O	R	E	C	N	U	M	T	A	C	M
A	R	I	S	S	B	R	U	S	A	L	I	I	F	H	O	A	D	R	A	I	D	S	I
E	A	E	E	A	E	T	I	S	O	R	S	N	I	O	M	L	E	I	R	C	O	O	Z
R	I	A	M	A	G	R	O	P	N	I	T	A	C	B	A	U	V	C	A	A	M	R	E
O	U	S	E	R	P	A	R	O	D	I	R	T	I	R	E	S	A	A	M	E	I	E	G
S	F	E	C	I	O	R	E	S	C	U	E	U	A	E	B	A	E	M	U	A	M	A	E
T	R	I	N	A	N	E	D	A	Y	A	I	U	L	S	O	R	G	A	R	P	O	N	T
I	C	O	N	S	T	A	N	T	I	N	O	P	O	L	G	I	O	R	E	A	S	U	U
U	A	R	T	A	V	O	S	E	N	A	C	E	R	E	A	S	G	E	S	T	I	A	S
D	N	G	R	T	A	S	T	R	A	N	D	U	N	I	C	A	U	S	B	U	E	S	A
E	T	A	R	A	H	A	T	E	G	U	L	U	I	C	I	E	J	I	R	A	V	I	T

- Vechea capitală a dacilor, aflată în Munții Orăștiei, cel mai important centru politic și religios al acestor strămoși ai noștri: _____
- Templu închinat unei zeități, dar și loc de desfășurare a ceremoniilor religioase, în general: _____
- Parte a României de azi, unde au fost colonizați sașii și secuii, în perioada medievală: _____
- Instrument muzical cu claviatură, obișnuit în bisericile sașilor transilvăneni: _____
- Vechea capitală a Imperiului Bizantin, al cărei asediu este pictat în exteriorul bisericilor monumente UNESCO din Bucovina: _____
- Încăpere destinată mormintelor ctitorilor în bisericile din Bucovina: _____
- Asociații de meșteșugari, cu statut propriu, foarte importante în trecut în viața orașelor – mai ales cele transilvănene: _____
- Clădire simbol al orașului Sighișoara, parte a sistemului de fortificare, care a adăpostit o vreme primăria, iar astăzi găzduiește muzeul de istorie al orașului: _____
- Numele de familie al ctitorilor Mănăstirii Hurezi _____
- Mică biserică aflată în incinta unei mănăstiri sau în vecinătatea unei curți boierești sau domnești, destinată, de obicei, familiei ctitorilor: _____
- Regiune din nordul României unde se află cele mai renumite biserici de lemn din spațiul românesc: _____
- Mod de îmbinare a lemnului folosit de dulgherii maramureșeni: coadă de _____
- Orașul capitală a Bucovinei în timpul stăpânirii austro-ungare, astăzi în Bucovina de Nord, Ucraina _____
- Numele folosit de localnicii din Cernăuți pentru a denumi ansamblul de clădiri ridicate în secolul al XIX-lea, pentru a găzdui locuința episcopului ortodox român dar și instituții administrative și de învățătură: _____
- Fel de a cânta singur sau cu acompaniament de fluier sau coarde; inflexiunile vocii și cuvintele sunt exprimarea unor sentimente foarte puternice _____
- Cel mai renumit interpret de doine sau hori în grumaz, originar din Țara Lăpușului, azi și profesor la Universitatea de Muzică _____
- Dans bărbătesc specific în unele zone ale Transilvaniei, care se recunoaște prin bățiile cu palmele pe picioare și prin faptul că jucăușii nu se prind unul de altul în timpul jocului _____
- Înlănțuire de câteva figuri de dans, în care se întreceau dansatorii _____
- Conducătorul cetei bărbătești atât în cazul colindului, cât și al călușarilor: _____
- Sărbătoare de iarnă în preajma căreia se merge cu colindul: _____
- Fir răsucit purtat odinioară la mână sau la gât, începând cu prima zi a primăverii: _____
- A fost adăugat de pe la începutul secolului al XX-lea firului de mățigor și purtat astfel la mână: _____
- Dansatori organizați în ceată, conduși de un vătaf, al căror dans este primit în gospodăriile țăranilor, în unele sate din Muntenia, pentru sănătate, beșug, fertilitate și alungarea duhurilor rele _____
- Sărbătoare cu origini precreștine, azi în biserică *Pogorârea Sfântului Duh*, moment de începere al jocului călușarilor _____
- Numele de familie al celui mai renumit meșter olar de la Olari/Horezu, al cărui atelier este azi organizat ca un mic muzeu: _____
- Tehnică de decorare a vaselor de lut, specifică la Olari/Horezu: _____
- Țesătură de mari dimensiuni realizată special pentru a împodobi camerele bune ale țăranilor _____
- Tehnică de realizare a modelelor țesute în războiul de țesut: _____
- Rezervația biosferei de la vărsarea Dunării în Marea Neagră _____
- Ansamblu care cuprinde habitatul și comunitatea de organisme vegetale și animale ce conviețuiesc într-un echilibru stabil: _____ (peste 30 în Delta Dunării)

- Pădurile virgine sau _____ sunt acele păduri în care viața plantelor și a animalelor păstrează forma originală, neinfluențată de acțiunile omenești.
- Felul interdependent în care se organizează relațiile de hrănire între organismele vegetale și animale ale unui ecosistem: _____
- Animale de la începutul istoriei planetei, azi dispărute; pot fi studiate datorită fosilelor descoperite în unele zone, cum ar fi singurul geoparc UNESCO din România. _____
- Zonă în care se află singurul Geoparc din România, recunoscut de UNESCO: _____



Fragment de țesătură din jud. Ilfov



CONSILIUL JUDEȚEAN ILFOV
Centrul Județean pentru Conservarea și
Promovarea Culturii Tradiționale Ilfov



Organizația Națională
Unite pentru Educație,
Știință și Cultură

Comisia Națională
a României
pentru UNESCO



ȘCOALA DE LA PISCU



Școala Agatonia
2019

ISBN 978-606-94413-9-8

Această broșură a fost creată în cadrul proiectelor de promovare a patrimoniului cultural din România, realizate de Asociația Gaspar, Baltasar & Melchior/Școala de la Piscu.

Prima ediție a fost publicată în anul 2015, an aniversar UNESCO (70 de ani de la constituire), în cadrul proiectului *Ziua Patrimoniului Cultural în licee*, finanțat de Administrația Fondului Cultural Național (AFCN)

Ediția a II-a, adăugită și revizuită, a fost realizată în anul 2016, în cadrul proiectului *Patrimoniul cultural – Pași spre școală*, finanțat de AFCN.

Ediția a III-a, adusă la zi, a fost tipărită în anul 2017, în cadrul proiectului: *Țara ta, tradiția ta*, realizat și finanțat de Bancpost în colaborare cu Asociația Gaspar, Baltasar & Melchior/Școala de la Piscu. Această ediție a fost avizată de Ministerul Educației Naționale și de Inspectoratul Școlar al Municipiului București.

Ediția a IV-a, revizuită într-un concept omagial dedicat Centenarului Marii Uniri, a fost tipărită în anul 2018, în cadrul celei de-a II-a ediții a proiectului *Țara ta, tradiția ta*, realizat și finanțat de Bancpost în colaborare cu Asociația Gaspar, Baltasar & Melchior/Școala de la Piscu, sub patronajul Comisiei Naționale a României pentru UNESCO.

Ediția a V-a a fost tipărită în anul 2018 de Asociația Gaspar, Baltasar & Melchior/Școala de la Piscu.

Ediția a VI-a, actuală, a fost tipărită în cadrul proiectului *Elevi din Ilfov pentru patrimoniul cultural*, finanțat de Consiliul Județean Ilfov, prin Centrul Județean pentru Conservarea și Promovarea Culturii Tradiționale Ilfov.

Am dorit să punem laolaltă imagini și informații succinte și edificatoare, care să dea o primă orientare asupra subiectului. Harta din interiorul copertii are precizie geografică, la fel și detaliile de hartă din cuprinsul capitolelor.

Coordonator: Adriana Scripcariu

Texte: Adriana Scripcariu (A.S), Doina Lavric (D.L), Daniel Berteșteanu (D.B), Silvestru Petac (S.P), Alexandru Andrașanu (A.A)

Redactor: Mădălina Mihăilă

Hărți:

Coperta 2 – România Țara Turismului 1938, grafician DEM Demetrescu. Toate drepturile asupra imaginii aparțin DEM Creativ, iar reproducerea acestuia fără acordul proprietarului este strict interzisă. Imaginea a fost oferită cu titlu gratuit, în conformitate cu Acordul de Parteneriat nr.1 din 25.04.2018. www.demcreativ.com

Coperta 3 – Hartă creată de Soft Business Union, Date: Open Street Map CC BY-SA; ASTER GDEM is a product of METI and NASA

Fotografii: George Dumitriu

Credite foto:

MNȚR colecții și arhive de imagine: copertile 1 și 4, p. 5 mijloc, mijloc-stânga, p. 12 mijloc, p.40 stânga, p.41 dreapta, p. 44 stânga, p.46 sus, jos, p.48 stânga, sus, p.50 sus, p.56 jos, p.58 stânga-sus, p.60 stânga, p.63 jos, p.64, p.66 sus, p.67 sus-stânga, p.68 stânga, p.74 stânga, p.82.

Muzeul Valeriu Literat – Făgăraș: p. 48 mijloc-mijloc

Colecția Borcoman – Rupea: p. 48 mijloc dreapta

Muzeul Etnografic Rupea: p. 47 mijloc

Arhiva Muzeului de Etnografie și Istorie Naturală din Chișinău, Rep.Moldova, fotograf Adrian Cucereavii: coperta 1 sus, p.51 jos, p.52 jos, p.53, p.54 sus, jos
Colecția Galeria de Artă Ceramică Horezu: p. 48 jos, p. 49 jos
Arhiva Satului Bucium: p. 49 stânga, p. 50 jos
Colecția Vișoreanu: p. 61 dreapta - mijloc și jos
Arhiva Fam.Câlția: p. 42 sus
Arhiva Școala de la Piscu: p.13 jos, p.17, p.62-63 sus, coperta 4
Fundatia Culturală Negru Vodă Făgăraș: p. 48 jos, p. 51 sus
Colecția Dan și Liana Nasta: p. 66 jos, p. 67 jos-stânga, p.82
Muzeul Agriculturii din Slobozia: p. 67 sus-dreapta, jos-dreapta
Fototeca Ortodoxiei Românești: p. 36 jos, p.39 stânga

Marius Caraman: copertile 1 și 4 ,p. 40 sus, jos, p. 48 stânga, p. 50 sus, p. 60 stânga, p. 63 jos, p. 64 stânga, p.82

Trei Parale: p. 42 jos

Giorgiana Vlahbei: p. 59

Anamaria Iuga: p. 57, p. 58 jos, sus-dreapta, p. 65 jos

Silvestru Petac: p.45 jos

Marius Bratu: p. 13 sus

Mihai Sin – arhiva tarafagarasului.eu: p. 49 dreapta

Teodor Pușcaș: p. 47 jos

Cristian Lucian Bucur: p. 65 sus

Gabriel Motica: p. 43, p.65 mijloc

Ioan Scripcariu: p.55

Daniel Berteșteanu: p. 72 stânga

Alexandru Andrășanu: p. 77 jos, dreapta, p. 78 stânga-sus, p. 79 jos

Dan Palcu: p. 76 sus, p. 78 jos, dreapta, p. 79 dreapta

Dan Dinu: p.76 jos

Cristian Crețescu: p. 79 mijloc

Wikipedia: p. 14 sus, p. 25 sus, cvlpress.ro: p. 47 sus, dacicool.ro: p. 72 centru, pixabay.com:

p. 73 dreapta, p. 75 dreapta și mijloc, padurivirgine.ro: p. 75 jos

Concept grafic și DTP: factumdesign.com

A tipărit: Printco SRL, Bld.Chimiei nr.14, Iași

Tiraj: 1 500 expl.

A finanțat ediția VI: Consiliul Județean Ilfov, prin Centrul Județean pentru Conservarea și Promovarea Culturii Tradiționale Ilfov

Mulțumiri: Anamaria Iuga, Ioana Mischiu, Gabriela Câmpean, Ioana Ciucă, Iosefina Postăvaru, fam. Andy Ostafi/Ostafi Photography, Varvara Buzilă, pr. Policarp Chițulescu, Iulian Iuga, pr. Gabriel Herea, Iris Constantin, Mădălina Chițac, Cătălina Velculescu.

Editura Școala Agatonia

Str. Câmpului nr. 39, sat Piscu, com. Ciolpani, jud. Ilfov | www.piscu.ro | Facebook: Scoala de la Piscu

Acest material este disponibil gratuit online, în format PDF la www.edupatrimoniul.piscu.ro